

LAVINA

SERIES

7

by

SUPERABRASIF

 SUPERABRASIF

Operation Manual

LAVINA®

Manuel

d'utilisation

LAVINA®

L20S7

L20ES7

L20OES7



Table des matières

1.	INTRODUCTION	3
1.1.	FABRICANT	3
1.2.	DESCRIPTION GÉNÉRALE	3
1.3.	CONDITIONS ENVIRONNEMENTALES	3
1.4.	GARANTIE ET RETOURS	4
1.4.1.	POLITIQUE DE GARANTIE POUR LES MACHINES LAVINA	4
1.4.2.	POLITIQUE DE RETOUR POUR LES MACHINES LAVINA	5
2.	CONSIGNES DE SÉCURITÉ	6
2.1.	UTILISATION RECOMMANDÉE	6
2.2.	UTILISATION INTERDITE	6
2.3.	PRÉPARATION AU TRAVAIL	6
2.4.	UTILISATION SÉCURITAIRE	7
2.5.	RISQUES RÉSIDUELS	7
2.6.	AVANT DE COMMENCER	7
2.7.	UTILISATION DE LA MACHINE	8
2.8.	APRÈS L'ACHÈVEMENT DES TRAVAUX	8
2.9.	L'ESPACE DE TRAVAIL	8
2.10.	ÉQUIPEMENT DE PROTECTION INDIVIDUELLE (EPI)	8
2.11.	OPÉRATEUR	9
3.	CONCEPTION DE MACHINES	10
3.1.	PRINCIPAUX ÉLÉMENTS	10
3.2.	DONNÉES TECHNIQUES	12
3.3.	VIBRATIONS	13
3.4.	ÉMISSIONS SONORES	13
3.5.	DONNÉES DE L'ÉTIQUETTE	13
3.6.	SERVICE CLIENTÈLE	13
4.	TRANSPORT ET STOCKAGE	14
4.1.	TRANSPORTS	14
4.2.	LEVAGE	14
4.3.	STOCKAGE	15
5.	UTILISATION DE LA MACHINE	16
5.1.	HOUSSE DE PROTECTION	16
5.2.	RÉGLAGE DE LA POIGNÉE	16
5.3.	AJUSTEMENT DES POIDS	17
5.4.	ALIMENTATION EN EAU	18
5.5.	CARTE DE CONTRÔLE	18

5.6.	OUTILS DE MONTAGE.....	19
5.7.	DÉMARRAGE DE LA MACHINE.....	20
5.8.	LORS DE L'UTILISATION DE LA MACHINE.....	20
5.9.	ARRÊT DE LA MACHINE.....	20
6.	OUTILS ET ACCESSOIRES.....	21
6.1.	OUTILS RECOMMANDÉS.....	22
7.	ENTRETIEN ET INSPECTION.....	23
7.1.	PIÈCES MÉCANIQUES.....	23
7.2.	NETTOYAGE.....	23
7.3.	VÉRIFIER TOUS LES JOURS.....	23
7.3.1.	PORTE-OUTILS.....	24
7.4.	ENTRETIEN GÉNÉRAL.....	24
7.5.	SCHÉMAS ÉLECTRIQUES.....	25
7.5.1.	L20S7.....	25
7.5.2.	L20ES7.....	28
7.5.3.	L20OES7.....	31
8.	DÉPANNAGE.....	34
8.1.	SÉPARER LE CHARIOT DE LA TÊTE DE BROYAGE.....	34
8.2.	DÉMONTAGE DU MOTEUR ÉLECTRIQUE.....	35
8.3.	REPLACEMENT DE LA COURROIE DE DISTRIBUTION PRINCIPALE.....	36
8.4.	ACCÈS À L'ENTRAÎNEMENT PLANÉTAIRE.....	42
8.5.	ENTRAÎNEMENT PLANÉTAIRE.....	43
8.5.1.	ENTRETIEN.....	44
8.6.	PORTE-OUTILS.....	45
8.6.1.	REPLACEMENT DES ANNEAUX EN V ET DES ANNEAUX EN FEUTRE.....	45
8.6.2.	REPLACEMENT DES TAMPONS ET DE L'ÉLÉMENT ÉLASTIQUE.....	46
8.7.	REPLACEMENT DES POULIES.....	48

1. INTRODUCTION

Ce manuel d'utilisation est destiné à l'utilisateur de nos machines, au technicien chargé de l'entretien ainsi qu'à toute personne impliquée dans l'utilisation ou l'entretien de la machine. Nous vous recommandons de lire très attentivement les instructions et de les suivre scrupuleusement. Le manuel contient des informations sur l'assemblage, l'utilisation, la manipulation, le réglage et l'entretien de votre machine.

1.1. FABRICANT

Superabrasive a été fondée en 1987 en tant que fabricant d'outils diamantés de haute qualité pour l'industrie de la pierre et du béton. Aujourd'hui, Superabrasive est l'un des leaders mondiaux dans la production d'outils diamantés et de machines de ponçage de sols. Chez Superabrasive, nous nous efforçons de fournir les meilleures solutions à nos clients et de leur permettre de travailler plus efficacement.

1.2. DESCRIPTION GÉNÉRALE

Les machines Lavina® sont conçues pour poncer, polir et lustrer les surfaces en béton, marbre, granit, calcaire et terrazzo à l'aide d'outils diamantés. En outre, la machine peut être utilisée pour poncer les sols en bois.

Cette machine Lavina® est une machine à trois disques, qui peut être utilisée humide ou sèche. Pour de meilleurs résultats, n'utilisez que des outils fabriqués ou recommandés par Superabrasive et ses distributeurs.



Cette machine est fabriquée et équipée uniquement pour les applications mentionnées ci-dessus ! Toute autre utilisation peut présenter des risques pour les personnes concernées.

1.3. CONDITIONS ENVIRONNEMENTALES



La température d'utilisation de la machine est comprise entre 41°F-86°F ou 5°C-30°C. N'utilisez jamais la machine sous la pluie ou la neige lorsque vous travaillez à l'extérieur. Lorsque vous travaillez à l'intérieur, utilisez toujours la machine dans des endroits bien ventilés.

1.4. GARANTIE ET RETOURS

1.4.1. POLITIQUE DE GARANTIE POUR LES MACHINES LAVINA

Une carte de garantie doit être soumise à Superabrasive dans les 30 jours suivant l'achat pour que la garantie susmentionnée s'applique.

Vous pouvez envoyer une copie papier de la carte de garantie par la poste ou la soumettre par voie électronique. Superabrasive garantit, à partir du moment de la livraison et de la réception par le client original, les produits neufs et non utilisés vendus par Superabrasive ou par les distributeurs ou détaillants désignés par Superabrasive. Les produits doivent être exempts de défauts de matériaux et de fabrication. Superabrasive ou un atelier de réparation désigné par Superabrasive remplacera ou réparera toute défectuosité des produits résultant d'un défaut de conception, de matériaux ou de fabrication. Les produits réparés ou remplacés pendant la période de garantie seront couverts par la garantie susmentionnée pour le reste de la période de garantie originale ou pour quatre-vingt-dix (90) jours à compter de la date de la réparation ou de l'expédition du produit de remplacement, selon la période la plus longue. Les pièces de rechange pour les réparations seront soit neuves, soit équivalentes à des pièces neuves.

La période de garantie est de 2 ans à partir de la date de livraison et de réception par le client original, ou 600 heures de fonctionnement de la machine - selon la première éventualité. Superabrasive couvrira les frais d'expédition pour le transport de la machine jusqu'à Superabrasive (ou un centre de réparation approuvé) et le retour au client (dans les 48 États contigus des États-Unis) si le dommage se produit et est signalé dans les 200 heures d'utilisation. Les frais d'expédition, s'ils sont couverts par Superabrasive, doivent être convenus à l'avance et approuvés par Superabrasive. Par la suite, le client devra assumer les frais de transport aller-retour vers Superabrasive. Superabrasive ne garantira pas les produits après une période de 2 ans à partir du moment de la livraison et de la réception par le client original, ou 600 heures d'utilisation de la machine - selon la première éventualité.

Superabrasive n'est pas responsable des défauts causés par des circonstances survenues après la livraison des produits et pendant qu'ils sont en possession de l'acheteur. De plus, la garantie ne comprend pas l'usure normale ou la détérioration. Les pièces d'usure ne sont pas garanties. Superabrasive n'est pas responsable des défauts résultant de l'utilisation de pièces non OEM.

La garantie est annulée si l'acheteur n'a pas suivi le plan d'entretien stipulé dans le manuel de la machine et sur la carte de garantie. La garantie est annulée si l'acheteur répare lui-même la marchandise ou si les réparations sont effectuées par un atelier de réparation non approuvé par Superabrasive. La responsabilité de Superabrasive ne couvre pas les défauts qui sont causés par un entretien défectueux, une utilisation incorrecte, une réparation défectueuse par l'acheteur, ou par des modifications effectuées sans l'accord écrit préalable de Superabrasive. Il en va de même pour toute modification des Produits ou services effectués par une

autre partie que Superabrasive, un distributeur désigné par Superabrasive ou un atelier de réparation approuvé par Superabrasive. La garantie ne s'applique pas à une défectuosité causée par des outils ou des pièces qui ne sont pas d'origine de Superabrasive. Les pièces défectueuses remplacées seront mises à la disposition de Superabrasive et deviendront sa propriété. Si ces pièces défectueuses sont remplacées durant la période de garantie

Les frais d'expédition seront couverts par Superabrasive. Dans les cas de réclamation sous garantie, lorsqu'aucun défaut n'est trouvé pour lequel Superabrasive est responsable, Superabrasive aura droit à une compensation pour la main-d'oeuvre, le coût des matériaux et les frais d'expédition encourus par Superabrasive à la suite de la réclamation.

La présente garantie n'est pas transférable et ne s'applique qu'au propriétaire ou à l'acheteur initial de la machine.

1.4.2. POLITIQUE DE RETOUR POUR LES MACHINES LAVINA

Les machines Lavina® peuvent être retournées, sous réserve des conditions suivantes : En aucun cas, une machine ne doit être retournée à Superabrasive Inc. pour crédit ou réparation sans autorisation préalable. Veuillez contacter Superabrasive Inc. ou votre distributeur local pour obtenir une autorisation et un numéro d'autorisation de retour. Ce numéro ainsi que le numéro de série de la machine doivent figurer sur tous les colis et toute la correspondance. Les machines retournées sans autorisation préalable resteront la propriété de l'expéditeur et Superabrasive Inc. n'en sera pas responsable. Aucune machine ne sera créditée après 90 jours à compter de la date de facturation.

Tous les retours doivent être expédiés en port payé. Les machines retournées peuvent être échangées contre d'autres équipements ou pièces d'une valeur équivalente. Si les machines ne sont pas échangées, elles sont soumises à des frais de restockage de quinze pour cent (15 %).

2. CONSIGNES DE SÉCURITÉ

2.1. UTILISATION RECOMMANDÉE

La machine Lavina® est conçue et fabriquée pour poncer et polir les sols en béton, en terrazzo et en pierre naturelle. Elle peut être utilisée aussi bien pour la rénovation que pour le polissage.

L'appareil est conçu pour une utilisation à sec ou humide. En cas d'utilisation à sec, il convient d'utiliser un aspirateur de taille appropriée. Pour plus d'informations, veuillez vous référer au chapitre sur la manipulation du raccord d'aspiration.

2.2. UTILISATION INTERDITE

La machine NE DOIT PAS être utilisée :

- Pour des applications différentes de celles indiquées dans la "Description générale" chapitre.
- Dans les environnements qui :
 - Présentent des risques d'explosion ;
 - Posséder une forte concentration de poudres ou de substances huileuses dans l'air ;
 - Posséder des risques d'incendie ;
 - Caractériser les conditions météorologiques défavorables ;
 - Posséder un rayonnement électromagnétique ;
 - Dans les maisons de repos, les hôpitaux, les crèches, etc ;
 - Dans les zones où des carreaux ou d'autres objets détachés empêchent l'utilisation correcte de la machine ;
 - Dans les pièces dépourvues d'une ventilation adéquate ;

2.3. PRÉPARATION AU TRAVAIL

Veillez à ce que :

- La zone de travail est fermée de manière à ce qu'aucune personne non familiarisée avec l'utilisation de la machine ne puisse y pénétrer.
- Il n'y a pas de pièces manquantes dans la machine.
- La machine est en position de travail verticale.
- Les dispositifs de protection fonctionnent correctement.

Dispositifs de protection

- La machine est équipée de plusieurs dispositifs de protection, dont les suivants :

-Une jupe de protection et un capuchon p~~2024~~rotéger les plaques d'outils.

Ces dispositifs protègent l'opérateur et/ou d'autres personnes contre des blessures potentielles. Ne les enlevez pas. Au contraire, avant d'utiliser la machine, assurez-vous que tous les dispositifs de protection sont montés et fonctionnent correctement.

Fonctions d'arrêt :

- Les fonctions d'arrêt de la machine sont les suivantes :
 - Interrupteur pour arrêter le moteur électrique ;
 - Bouton d'arrêt EMG ;

2.4. UTILISATION SÉCURITAIRE

La machine Lavina est conçue pour réduire tous les risques liés à son utilisation. Cependant, il n'est pas possible d'éliminer totalement les risques d'accident avec la machine. Un opérateur non qualifié ou non formé peut être à l'origine de risques résiduels corrélés. Ces risques sont les suivants :

- Risques de position dus à une position de travail incorrecte de l'opérateur ;
- Risques d'enchevêtrement dus au port de vêtements de travail inappropriés ;
- Risque lié à la formation en raison du manque de formation opérationnelle ;

2.5. RISQUES RÉSIDUELS

- Au cours des cycles normaux d'exploitation et de maintenance, l'opérateur est exposé à quelques risques résiduels, qui ne peuvent être éliminés en raison de la nature des opérations.

2.6. AVANT DE COMMENCER

- Débarrasser la zone de travail de tout débris ou objet.
- Un nouvel utilisateur doit toujours lire le manuel et prêter attention à toutes les consignes de sécurité.
- Toutes les connexions et tous les câbles de propane doivent être inspectés pour vérifier qu'ils ne sont pas endommagés.
- Effectuez des inspections générales quotidiennes de la machine et inspectez-la avant chaque utilisation.
- Inspectez toujours les dispositifs de sécurité.
- Le protecteur d'outil doit fonctionner.
- Montez le disque de sécurité lorsque vous travaillez avec des tampons "Quickchange".
- La machine doit être propre.
- Ne jamais utiliser la machine à l'extérieur par temps de pluie ou de neige.
- Vérifiez qu'il ne manque aucune pièce, en particulier après le transport, la réparation ou l'entretien.

- Avant de remplir le réservoir d'eau, assurez-vous que la machine n'est pas en marche et que l'interrupteur principal est éteint.
- Avant de mettre la machine en marche, assurez-vous que la base est posée sur le sol. La machine NE DOIT PAS être en position inclinée au moment du démarrage.

2.7. UTILISATION DE LA MACHINE

- Lorsque vous utilisez la machine, veillez à ce qu'il n'y ait personne d'autre que vous autour de la machine.
- Ne laissez jamais la machine sans surveillance pendant qu'elle fonctionne.
- Le tuyau d'eau doit bouger librement et ne doit pas être endommagé.
- Assurez-vous que la surface de travail n'est pas trop inégale. Si c'est le cas, la machine risque d'être endommagée.

2.8. APRÈS L'ACHÈVEMENT DES TRAVAUX

- Nettoyez correctement la machine et son environnement.
- Vider et nettoyer le réservoir d'eau.
- Conservez l'appareil dans un endroit sûr.

2.9. L'ESPACE DE TRAVAIL

- Empêcher les personnes ou les véhicules de pénétrer dans la zone de travail.
- Dégagez tous les tuyaux et les câbles de la zone de travail.
- Vérifiez toujours qu'il n'y a pas de débris sur le sol.

2.10. ÉQUIPEMENT DE PROTECTION INDIVIDUELLE (EPI)

- Portez toujours des chaussures de sécurité lorsque vous travaillez avec la machine.
- Tout le personnel se trouvant dans la zone de travail immédiate doit porter des lunettes de sécurité avec des écrans latéraux.
- Portez toujours des gants de sécurité lorsque vous changez les outils.
- Portez toujours des vêtements adaptés à l'environnement de travail.

2.11. OPÉRATEUR

- L'opérateur doit connaître l'environnement de travail de la machine.
- Un seul opérateur peut travailler avec la machine à la fois.
- L'opérateur doit être correctement formé et instruit avant d'utiliser la machine.
- L'opérateur doit comprendre toutes les instructions de ce manuel.
- L'opérateur doit comprendre et être capable d'interpréter tous les dessins et modèles du manuel.
- L'opérateur doit connaître toutes les règles d'hygiène et de sécurité relatives à l'utilisation de la machine.
- L'opérateur doit savoir ce qu'il doit faire en cas d'urgence.
- L'opérateur doit utiliser son équipement de manière sûre et responsable. Il est responsable de la manipulation et du stockage corrects des bouteilles de propane, de l'identification des risques potentiels liés à son travail et de l'évitement de ces risques à tout moment.

3. CONCEPTION DE MACHINES

3.1. PRINCIPAUX ÉLÉMENTS

- La machine est composée de deux éléments principaux : le chariot et la tête de broyage.
- La machine est équipée de deux lampes LED, qui permettent à l'opérateur de travailler dans des zones sombres. Le système d'éclairage existant ne remplace pas les éclairages aériens adéquats.
- Le panneau de commande est situé sur le guidon de la machine.
- Le guidon est équipé de deux mécanismes de positionnement, conçus pour offrir à l'opérateur la position de travail la plus pratique pour lui.
- La machine est équipée d'un robinet d'eau à trois voies qui permet à l'opérateur de choisir entre le réservoir d'eau et le tuyau externe comme source d'eau. Il y a également un robinet d'eau secondaire qui permet à l'opérateur de régler le niveau du débit d'eau.
- L'orifice du tuyau d'aspiration est situé à l'arrière de la machine. Il s'agit d'un tuyau de 50 mm de diamètre. La plupart des aspirateurs de cette taille ont un tuyau avec une manchette à l'extrémité. Pour raccorder l'aspirateur, assurez-vous que la manchette correspond au diamètre du tuyau mentionné ci-dessus. Installez la manchette sur le tuyau.
- Les deux poids sont conçus pour prendre quatre positions différentes afin d'obtenir une pression de broyage optimale.
- La source d'énergie de la machine est le moteur électrique monté sur le dessus de la tête de broyage.
- Trois porte-outils "QUICKCHANGE" sont situés sous la tête de meulage. Ils permettent un montage et un démontage rapides et sûrs de nos outils "QUICKCHANGE".

1	COUVERTURE	17	READY ON/OFF
2	TÊTE DE MEULAGE	18	INDICATEUR DE PUISSANCE
3	MOTEUR ÉLECTRIQUE	19	RÉGLAGE FIN DE LA POIGNÉE
4	LAMPE SUR SOCLE MAGNÉTIQUE	20	BOUTON D'ARRÊT EMG
5	RÉSERVOIR D'EAU	21	POTENTIOMÈTRE
6	POIGNÉE	22	AVANT/ARRIÈRE
7	ROUE	23	RÉGLAGE GROSSIER DE LA POIGNÉE
8	GESTION DE L'EAU	24	RUN/STOP
9	CONTROL PULT	25	
10	TABLEAU DE DISTRIBUTION	26	
11	ORIFICE DU TUYAU D'ASPIRATION	27	
12	CHARGEUR USB	28	
13	COMPTEUR HORAIRE	29	
14	TACHOMÈTRE	30	
15	LUMIÈRES ALLUMÉES/ÉTEINTES	31	
16	RÉINITIALISATION DES		

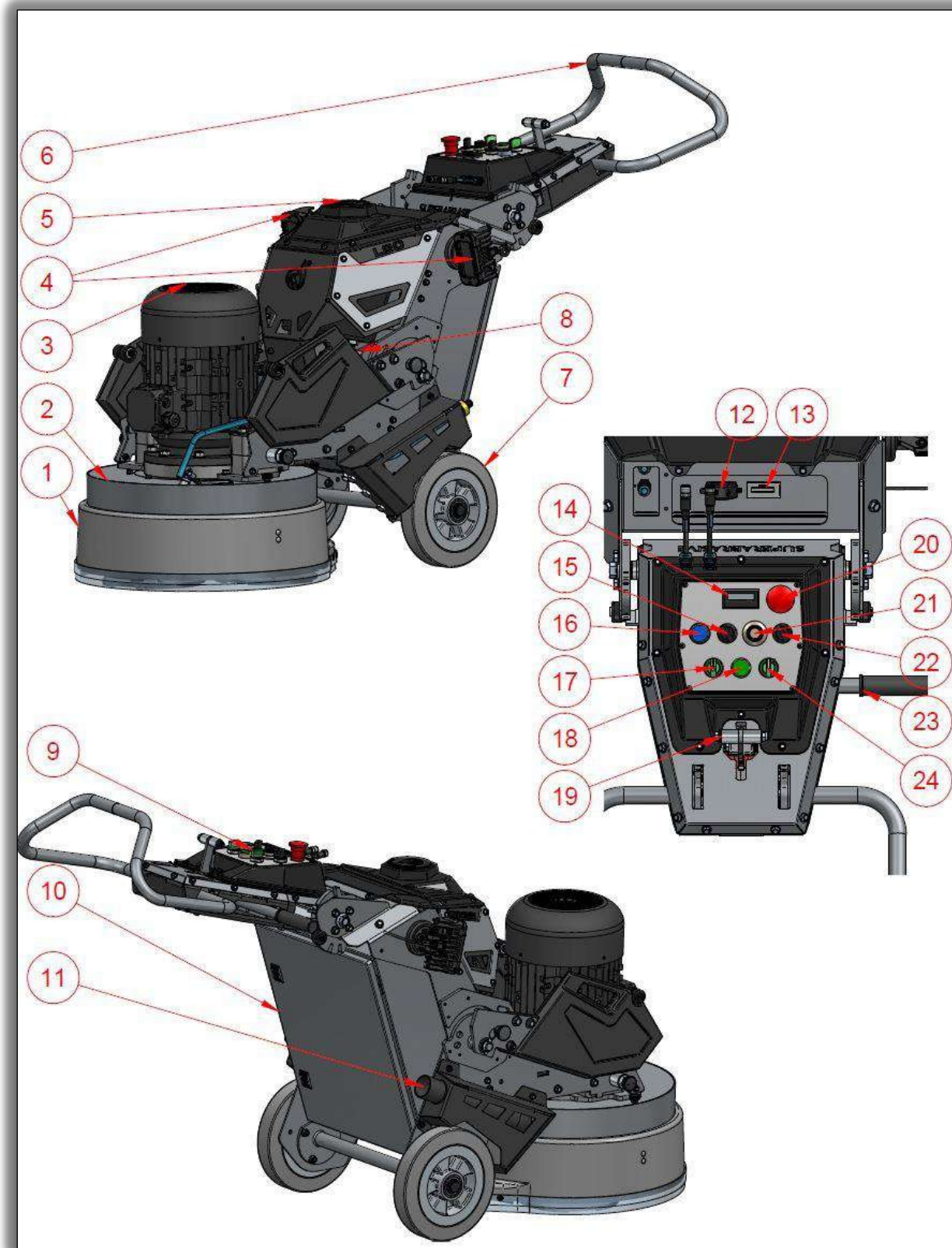

3.2. DONNÉES TECHNIQUES

MODÈLE	LAVINA® L20ES7	LAVINA® L20OES7	LAVINA® L20S7
Tension/hz	3 ph x 380-400V 50-60hz	1 ph x 200-240V 50-60hz	1 ou 3 ph x 200-240V 50-60hz
Ampérage, ampères	Max 15	Max 15	Max 30
Puissance, kW/hp		5.5/7.5	
Largeur de travail, mm/in		510/20"	
Sens de rotation du porte-outil	Sens de rotation réglable (rotation par défaut dans le sens inverse des aiguilles d'une montre)		
Diamètre du porte-outil, mm/in	3x 225/9"		
Vitesse de rotation du porte-outil, tr/min	400-1100 tr/min		
Vitesse de coupe des outils, m/s	4.8-13.6		
Poids (kg/lbs)	235/518		
Pression de broyage, kg/lbs	96-130/210-286		
Poids en position 1 (avant), kg/lbs	140/286		
Poids en position 2 (verticale 1), kg/lbs	120/242		
Poids en position 3 (verticale 2), kg/lbs	110/220		
Poids en position 4 (vers l'arrière), kg/lbs	105/210		
Réservoir d'eau, L/gal	8/2.1		
Alimentation en eau	Réservoir d'eau/Source externe		
Application	Humide et sec		
Orifice du tuyau d'aspiration	Φ50mm/2in pipe		
Aspirateur de poussière recommandé	V20E/GE ou plus grand		
Longueur du câble (m/ft)	17.4/57		
Machine LxLxH (mm/in)	1180x557x810 46.5"x22"x32"		
Création de l'emballage LxLxH, mm/in	1320x620x1050/ 52"x24.5"x41"		

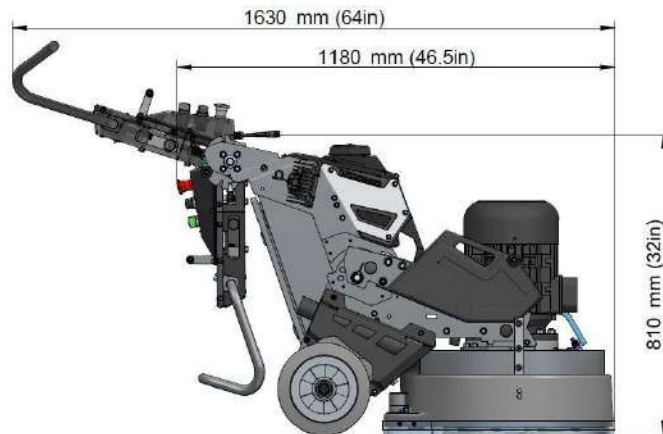

3.3. VIBRATIONS

Les vibrations de la machine se situent dans les limites des directives et des normes harmonisées de l'Union européenne lorsque la machine est utilisée avec les outils recommandés et dans des conditions normales.

3.4. ÉMISSIONS SONORES

Les émissions sonores se situent dans les limites des directives et des normes harmonisées de l'Union européenne lorsque la machine est utilisée avec les outils recommandés et dans des conditions normales. Toutefois, comme indiqué précédemment, l'opérateur doit porter des protections auditives.

3.5. DONNÉES DE L'ÉTIQUETTE

Les données figurant sur l'étiquette fournissent des informations correctes sur la machine :

- Puissance du moteur électrique ;
- Poids ;
- Année de production ;
- Numéro de série ;

3.6. SERVICE CLIENTÈLE

Pour l'assistance à la clientèle et le support technique, appelez votre distributeur local ou Superabrasive au 1-800-987-8403 pour les États-Unis ou visitez notre site web www.superabrasive.com.

4. TRANSPORT ET STOCKAGE

4.1. TRANSPORTS

Pour transporter la machine Lavina, utilisez les poignées de poids comme point de fixation pour attacher la machine pendant le transport.

REMARQUE : Assurez-vous toujours que la machine est solidement ancrée à son environnement et que la tête de meulage est abaissée sur la surface. Serrez les sangles de fixation, ou tout autre équipement utilisé pour l'ancrage pendant le transport sur des parties non mobiles, par exemple le châssis de la



Ne jamais transporter la machine sans la protéger. Elle peut être endommagée si elle est transportée sans protection et exposée à la pluie ou à la neige. Les poids doivent être en pos. 1 comme indiqué sur l'image.

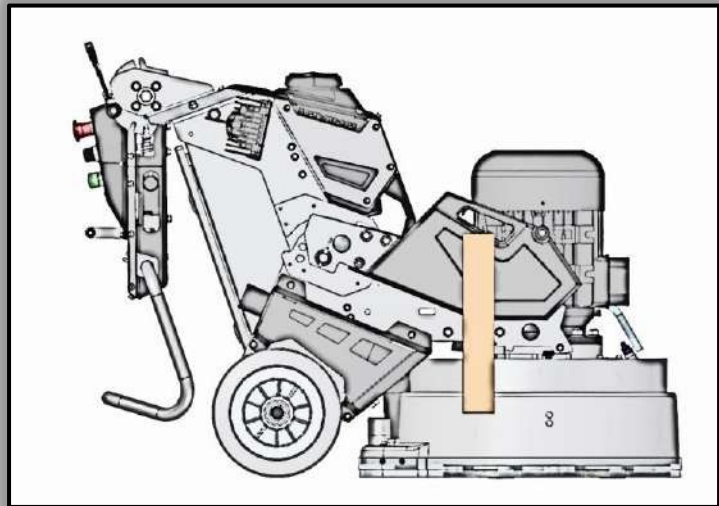

4.2. LEVAGE

Pour soulever la machine, veillez à ce que les poids soient en position arrière afin de ne pas déséquilibrer la machine.

Pour éviter de la freiner, il faut également s'assurer que le capot de protection de la tête de broyage est verrouillé en position de transport (5.1).

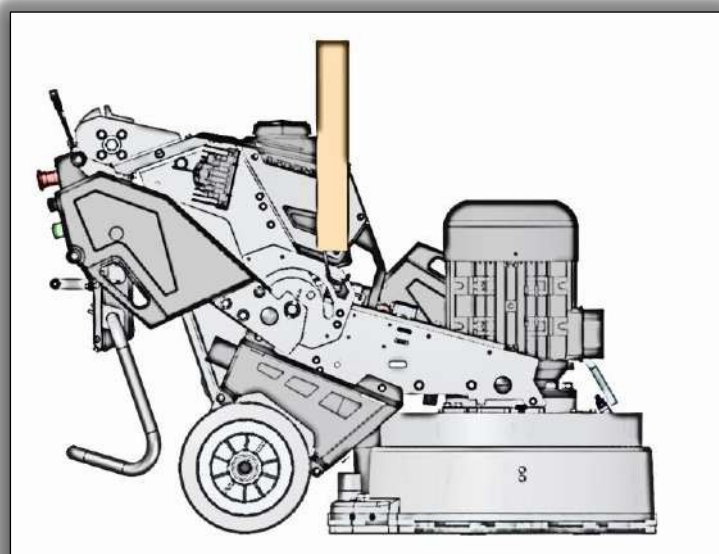

4.3. STOCKAGE



Rangez toujours l'appareil dans un endroit sec.

Lorsque la machine est stockée et que les températures descendent en dessous de 0°C, vous devez vider l'eau du système pour éviter qu'elle ne gèle.

Laisser ouvertes les vannes internes et externes afin d'évacuer l'eau du système.

5. UTILISATION DE LA MACHINE

5.1. HOUSSE DE PROTECTION

La housse de protection est munie de deux sangles, une de chaque côté.

Le couvercle est monté au fur et à mesure que les sangles sont vissées à la tête de broyage par le bouton fileté.

Chaque sangle est percée de deux trous. En fonction du trou sur lequel les sangles sont montées, le couvercle de protection est monté en position de travail ou de transport.

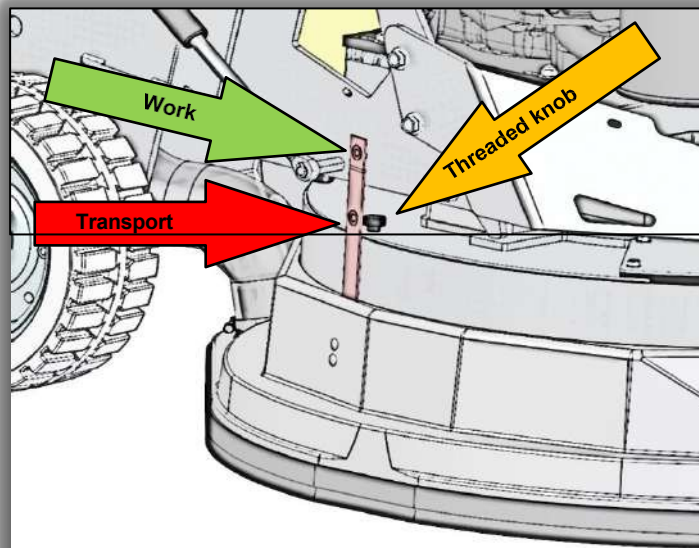

Si les sangles sont montées sur le premier trou, le couvercle est en **position de travail**.

Si les sangles sont montées sur le deuxième trou, la housse de protection est fixée en **position de transport**. En position de transport, la housse est suspendue de manière à ne pas traîner sur la surface.

Pour démonter le capot de protection, détachez le tuyau d'aspiration, dévissez les sangles, retirez l'un des porte-outils si votre machine est équipée de porte-outils de 13", si elle est équipée de porte-outils de 9", il suffit de dévisser les sangles.

5.2. RÉGLAGE DE LA POIGNÉE

La machine est équipée de deux mécanismes de verrouillage - l'un pour le réglage grossier et l'autre pour le réglage fin de la position de la poignée. Ils permettent un réglage rapide et stable de la poignée.

Les deux mécanismes fonctionnent en tirant le levier vers l'opérateur pour le déverrouiller et, après l'avoir fixé dans la position souhaitée, le mécanisme se verrouille à nouveau.

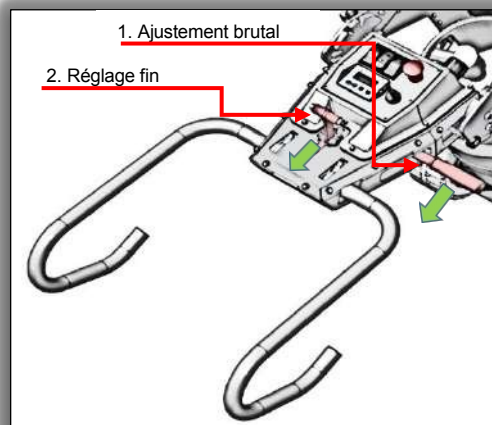

IMPORTANT ! Si les mécanismes de verrouillage commencent à faire du bruit ou à bouger grossièrement, il est recommandé de les lubrifier avec du WD-40 ou un lubrifiant similaire.

5.3. L'AJUSTEMENT DES POIDS

La machine dispose de quatre positions de poids afin de fournir la meilleure pression d'affûtage pour les outils spécifiques.

Pour déplacer les poids, tirez sur le bouton de verrouillage, puis relâchez-le pour le bloquer dans la nouvelle position souhaitée.

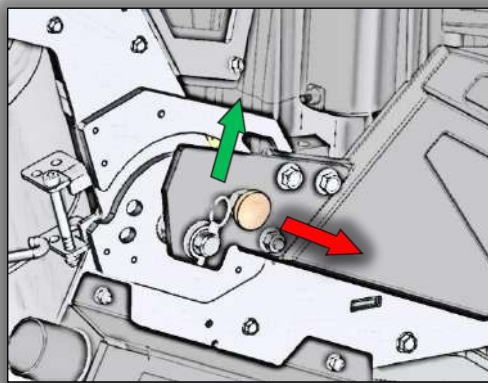
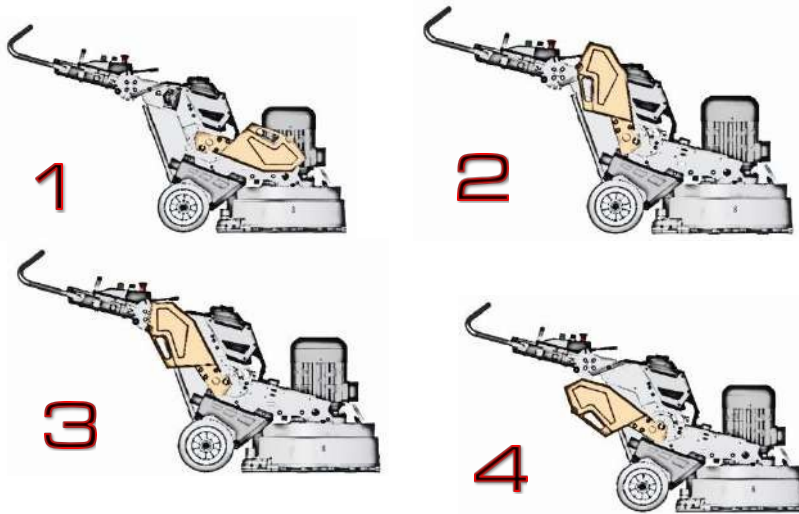

Pour démonter le poids, retirez le bouton de sécurité (flèche verte) et tirez le poids hors du support.

Le bouton de verrouillage a une **position de repos**. Tirez-la pour la déverrouiller, tournez la poignée à 90 degrés et elle restera fixée dans cette position, laissant le poids libre de se déplacer dans toutes les directions.

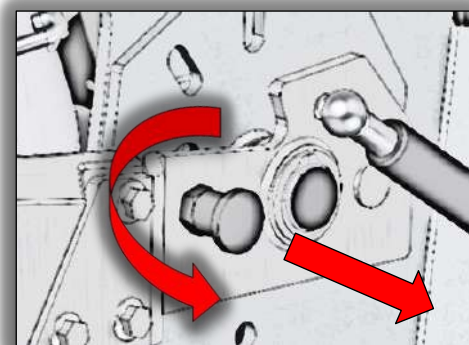

Afin d'incliner la machine pour le changement d'outil, l'un des poids doit être en position 4 et l'autre en position 3, selon que vous utilisez un tuyau d'eau ou un tuyau à poussière. 4 et l'autre en position 3, selon que vous utilisez un tuyau d'eau ou un tuyau à poussière. Le poids en position 4 doit être celui qui n'a pas de connexion en dessous. L'opérateur peut marcher sur le poids en position 4 afin d'incliner la machine. 4 afin d'incliner facilement la machine.

IMPORTANT !!! Lors du retournement de la machine, le bouton doit être en position de repos.

5.4. ALIMENTATION EN EAU

La machine est équipée d'un robinet d'eau à trois voies (1) qui permet à l'opérateur de choisir entre le réservoir d'eau et le tuyau externe comme source d'eau. Il y a également un robinet d'eau secondaire (2) qui permet à l'opérateur de régler le niveau du débit d'eau.

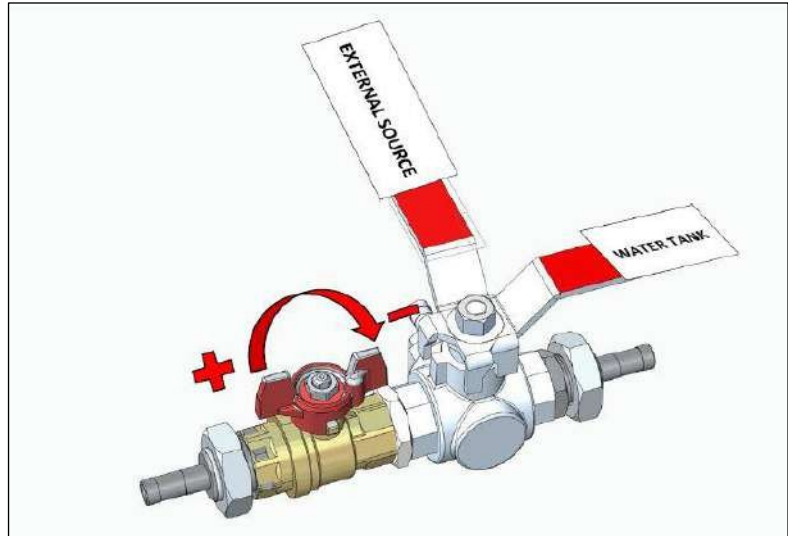

5.5. CARTE DE CONTRÔLE

1	Port USB
2	Compteur horaire
3	Tachymètre
4	Allumage/extinction des lumières
5	Réinitialisation des alarmes
6	Prêt on/off
7	Indicateur de puissance
8	Réglage fin de la poignée
9	Bouton d'arrêt EMG
10	Potentiomètre
11	Marche avant/arrière
12	Réglage grossier de la poignée
13	Marche/arrêt
14	

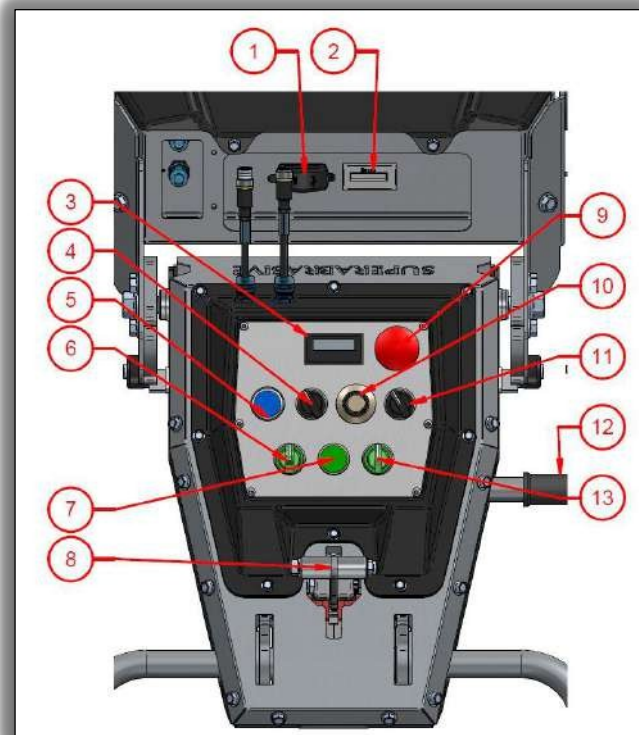

- Port USB - peut être utilisé comme chargeur.
- Compteur horaire - indique les heures de travail de la machine.
- Tachymètre - affiche la vitesse de rotation des porte-outils.
- Lumières on/off - permet d'allumer ou d'éteindre les lumières de la machine.
- Réinitialiser les alarmes - réinitialise les alarmes survenues.
- Ready on/off - permet d'activer ou de désactiver l'alimentation de la machine.
- Voyant d'alimentation - s'allume en vert si la machine est branchée sur l'alimentation électrique.
- [Réglage fin de la poignée.](#)
- Bouton d'arrêt EMG - arrête la machine en cas d'urgence.
- Potentiomètre - permet de régler la vitesse de rotation du porte-outil.
- Avant/arrière - modifie le sens de rotation des porte-outils.
- [Réglage grossier de la poignée.](#)
- Marche/arrêt - Démarrer ou arrêter la machine

5.6. OUTILS DE MONTAGE

Utiliser la clé du porte-outil (1) pour faire tourner la serrure à clé (3) afin de déverrouiller et de démonter la plaque de sécurité (2).

Installer les outils dans les logements du porte-outil en suivant les étapes dans l'ordre inverse installer la plaque de sécurité (2) et la verrouiller.

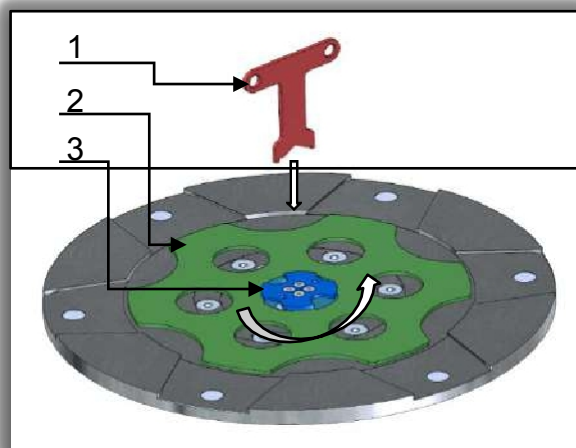

5.7. DÉMARRAGE DE LA MACHINE

Pour démarrer la machine, procédez comme suit :

- Branchez l'appareil sur le secteur. Le voyant d'alimentation doit s'allumer en vert.
- Mettez le bouton "Ready on/off" en position "on" afin de permettre à l'alimentation électrique de s'enclencher.
dans la carte de contrôle des machines.
- L'interrupteur "Marche/Arrêt" permet de faire fonctionner la machine.

5.8. LORS DE L'UTILISATION DE LA MACHINE

Guidez la machine en lignes droites sur le sol, en chevauchant légèrement la surface précédemment travaillée à chaque nouvelle ligne. Travaillez à une vitesse constante, en laissant aux outils le temps de travailler à une vitesse adaptée à leur granulométrie. Évitez les vibrations. N'arrêtez pas la machine lorsque les outils sont encore en marche, car ils marqueraient la surface du sol. En cas de travail sur sol mouillé, choisissez la destination de l'eau à l'aide du robinet d'eau et laissez l'eau s'écouler périodiquement sur la surface du sol. Lorsque vous travaillez à sec, vérifiez régulièrement que la surface du sol ne présente pas d'accumulation de poussière. Vérifiez régulièrement que votre aspirateur fonctionne correctement.

5.9. ARRÊT DE LA MACHINE

Pour arrêter la machine, tournez l'interrupteur "Run/stop" dans le sens "stop" ou utiliser le bouton d'arrêt EMG.

En cas d'urgence, appuyez toujours sur le "bouton d'arrêt d'urgence".

6. OUTILS ET ACCESSOIRES

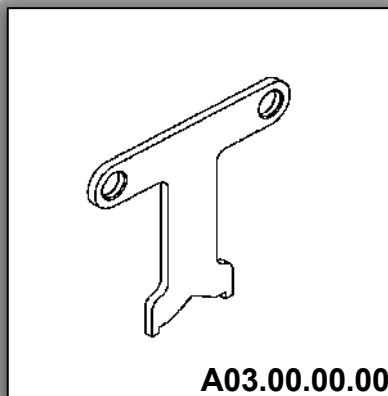

Figure 7.1

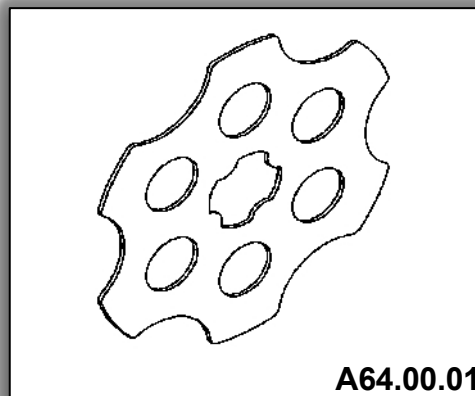

Figure 7.2

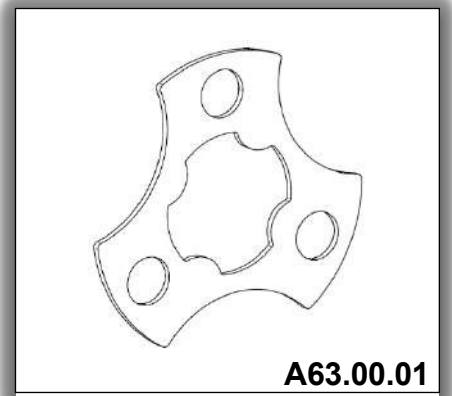

Figure 7.3

- Clé du porte-outil (fig. 7.1) - Elle est utilisée pour monter et démonter la plaque de sécurité.
- Plaque de sécurité (fig. 7.2) - Elle est utilisée pour sécuriser l'appareil.

Outils "Quickchange". A64.00.01 est pour les plaques de 13".

- Plaque de sécurité (fig. 7.3) - Elle est utilisée pour sécuriser l'appareil.

Outils "Quickchange". A63.00.01 est pour les plaques de 9".

- Plaque de sécurité pour "outils à anneau" A85.00.00 - Elle est utilisée pour assurer la sécurité des "outils à anneau". Ne s'applique qu'aux plaques de 9".



Figure 7.4

6.1. OUTILS RECOMMANDÉS



Le système et l'outillage "Quickchange" se caractérisent par des changements d'outils extrêmement rapides et pratiques et par une longue durée de vie, ce qui permet de réaliser d'importantes économies à long terme.

- Les tampons "Quickchange" sont produits en quatre liants différents pour le béton super dur, dur, moyen et tendre, dans une variété de granulométries. Ils sont proposés avec un ou deux boutons ou segments rectangulaires, ce qui permet de personnaliser l'agressivité de la coupe.



- Disques hybrides Corsa avec attachement "Quickchange" pour le mouillé et le sec - Les nouveaux disques hybrides Corsa sont conçus pour l'enlèvement des rayures et la transition entre les outils en métal et en résine. Ils sont similaires à Calibra mais le liant céramique a été modifié pour une utilisation plus efficace sur les bétons tendres et moyens.



- NATO® avec attachement "Quickchange" - Les palets en résine NATO de Superabrasive sont un excellent choix d'outil pour les applications de polissage du béton tendre et dur. Parmi les disques diamantés les plus épais du marché, ils sont constitués d'une couche épaisse de 12 mm de résine et de diamants pour une durée de vie extralongue. Les larges canaux et la conception unique brevetée permettent de travailler sur une surface plus propre, garantissant un polissage de qualité. Disponible en version sèche ou humide.



- V-HARR® Les tampons de polissage de qualité supérieure sont désormais disponibles en version "Quickchange" pour les supports de 9" et 13". Les tampons diamantés en feutre V-HARR sont l'un des outils diamantés les plus polyvalents et les plus performants de Superabrasive pour le polissage du béton. Ils sont également idéaux pour le polissage des sols en terrazzo et en pierre

2024
dure. Les tampons de polissage V-HARR doivent être utilisés à sec sur le béton ! Cependant, ils produisent un brillant remarquable sur le granit noir lorsqu'ils sont utilisés humides.



- Anneaux d'outils hybrides et en résine - Flexibilité exceptionnelle grâce à une épaisse couche de mousse flexible. Fixation magnétique rapide et facile directement sur les têtes de ponçage. Disponibles en 9" et 13", compatibles avec les meuleuses et truelles Lavina® .

7. ENTRETIEN ET INSPECTION

7.1. PIÈCES MÉCANIQUES

Les pièces telles que les courroies, les bagues d'étanchéité, les bagues de capuchon, les araignées, les tampons, les protections et les pneus sont sujettes à l'usure et doivent être remplacées si nécessaire.

7.2. NETTOYAGE

Gardez votre machine propre. Un nettoyage régulier de la machine permet de détecter et de résoudre les problèmes potentiels avant qu'ils n'endommagent la machine. Plus important encore, vérifiez et nettoyez les connexions de la plaque à outils, les tuyaux d'aspiration, le réservoir d'eau et l'installation de propane.

7.3. VERIFIER QUOTIDIENNEMENT

Après avoir fait fonctionner la machine, l'opérateur doit procéder à une inspection visuelle de la machine. Tout défaut doit être résolu immédiatement. Faites attention aux cordons d'alimentation, aux prises et aux tuyaux d'aspiration, ainsi qu'aux boulons et vis desserrés.

7.3.1. PORTE-OUTILS

Les tampons et l'élément élastique sont des consommables et doivent être contrôlés visuellement chaque jour et remplacés si nécessaire. Vérifiez que les brides ou les disques sont montés et bien verrouillés. Les porte-clés (papillons) doivent également être vérifiés.

Vérifier les tampons en caoutchouc et la fixation des supports. La bride qui maintient les tampons (1) doit être fermement fixée à l'unité. Les vis doivent être serrées immédiatement pour un fonctionnement sûr. Travailler avec des vis desserrées sur le support peut également causer des dommages importants à la machine. **La force de serrage des vis doit être de 22-25Nm ou 16-18ft/lbs.**

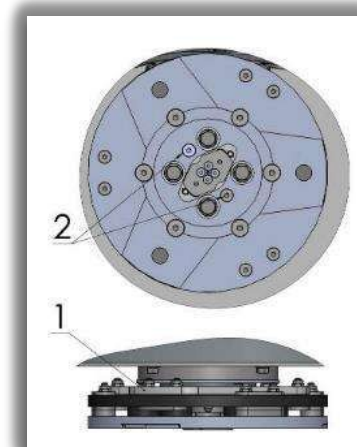

Il est très important de vérifier les vis (2) qui fixent le support "Quickchange" à l'appareil. pièce de sécurité, afin que le support ne s'envole pas si les tampons sont endommagés.

7.4. ENTRETIEN GÉNÉRAL

FONCTIONNEMENT	INTERVALLE							
	Quotidien nnemen t	8 prem ières heur es	Tous les 50 ans Hrs.	Tous les 100 Hrs.	Tous les 200 Hrs.	Tous les 300 Hrs.	Tous les 400 Hrs.	Tous les 500 Hrs.
Vérifier qu'il n'y a pas de fixations desserrées ou perdues	X							
Inspecter les cordons d'alimentation, les prises et les tuyaux d'aspiration, boulons ou vis desserrés.	X							
Vérifier les tampons en caoutchouc, les éléments élastiques et fixation des supports	X							
Inspecter et nettoyer les connexions de la plaque à outils					X		X	
Inspecter et nettoyer le réservoir d'eau.					X		X	
Inspecter les bagues d'étanchéité et les roulements de les unités de broyage					X			
Vérifier que la chaîne planétaire ne présente pas de dommages								X
Lubrifier la chaîne planétaire (uniquement pour les variantes avec tendeur de chaîne)					X			

LAVINA® SÉRIE 7**VERSION 2 ANNÉE**

Remplacer les joints en feutre et les joints en V					2024		X	
Vérifier les courroies et les roulements							X	
Vérifier le ROTEX d'embrayage plastique élément de lassitude								X

7.5. SCHÉMAS ÉLECTRIQUES

7.5.1. L20S7

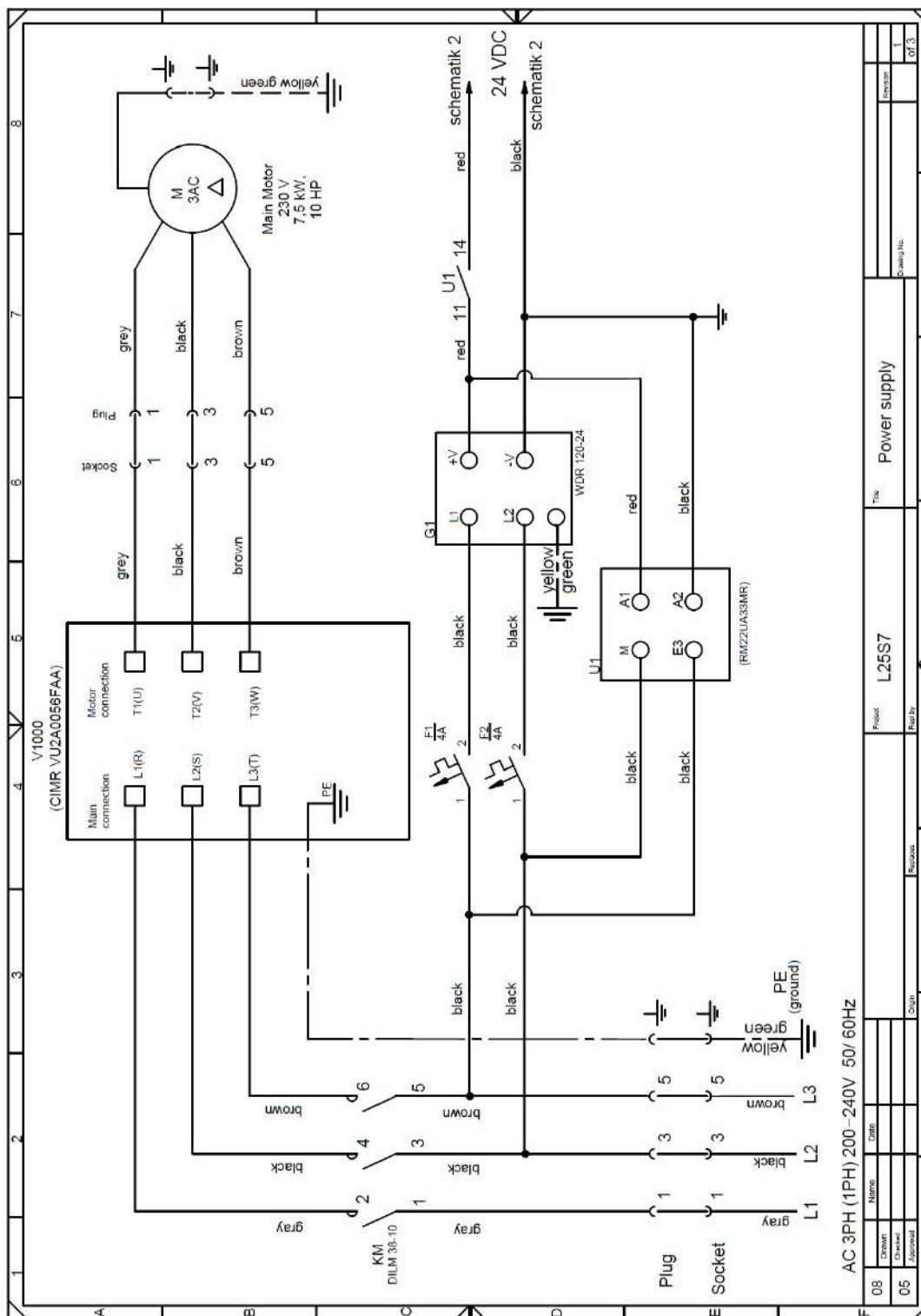

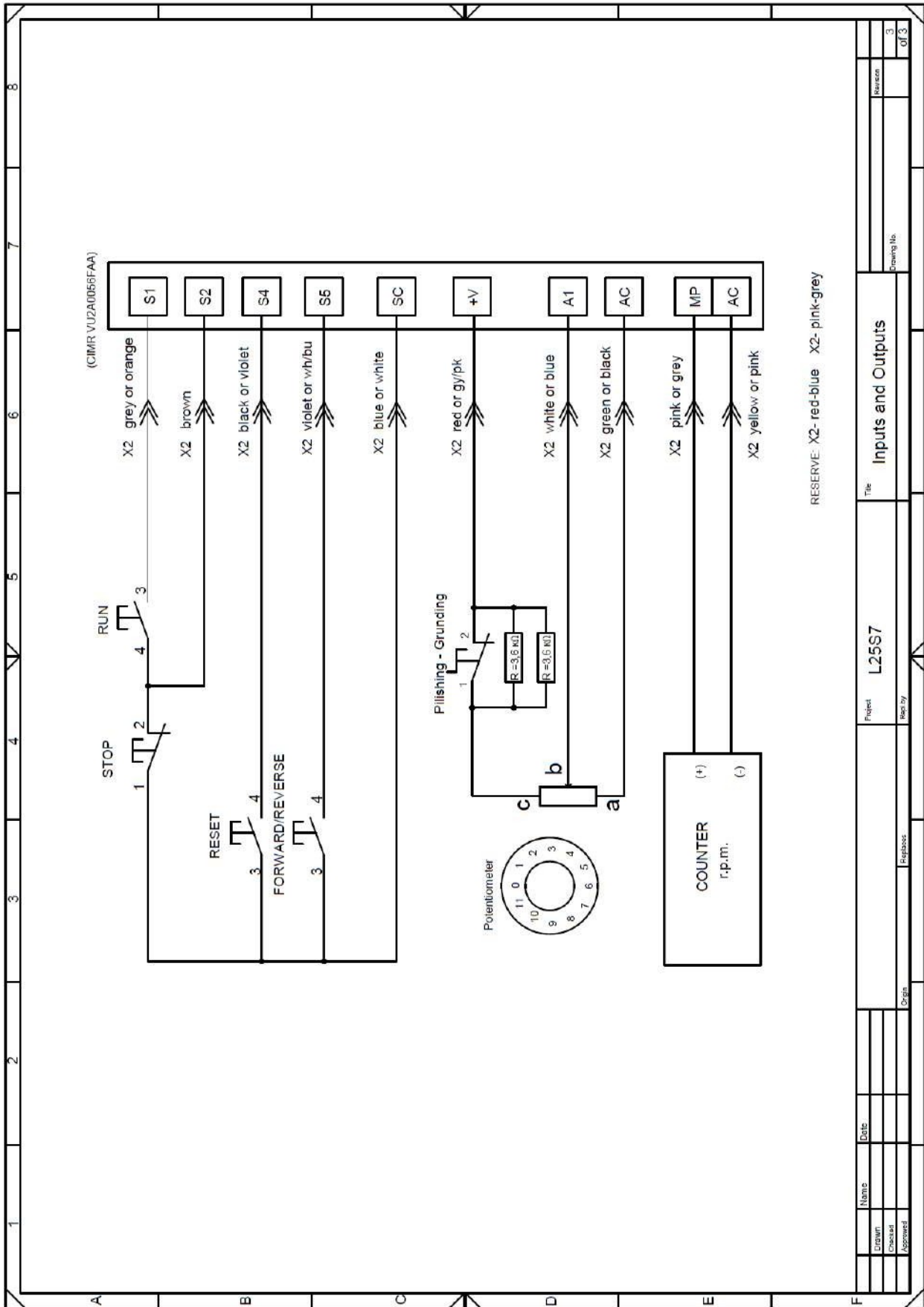

Drawn	Checked	Approved	Name	Date	Project L25S7	The Inputs and Outputs	Revision	3	of 3
Origin	Revised	Revised	Revised	Revised					

7.5.2. L20ES7

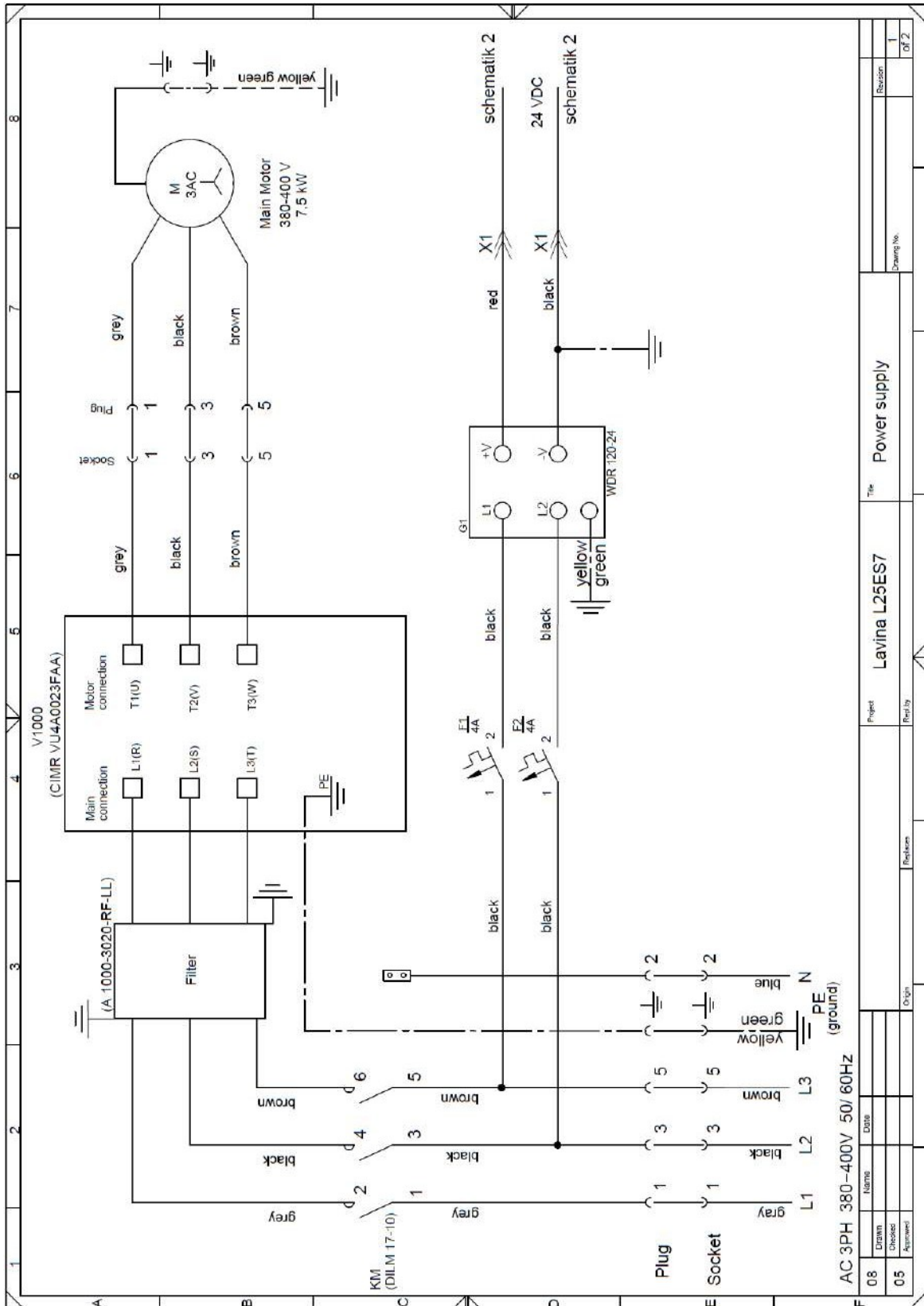

AC 3PH 380-400V 50/60Hz		Project		Title	
		Lavina L25E7		Power supply	
		Rev. by		Drawing No.	
		Replaces		1	
		Origin		01/2	
08	Drawn	Date			
05	Checked				
	Approved				

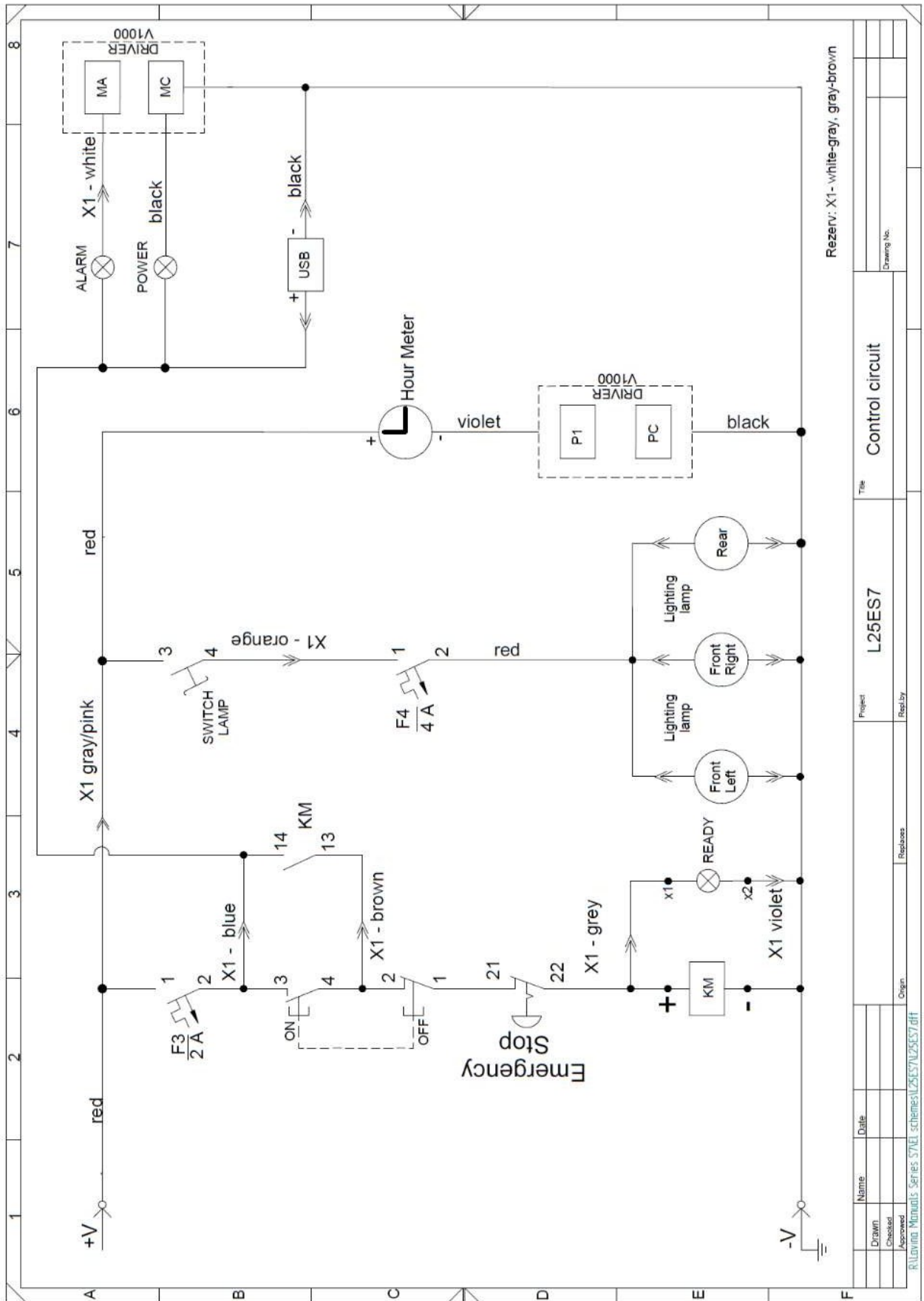

Rezerv: X1- white-gray, gray-brown

Name	Date	Project	Title
Drawn			
Checked			
Approved			
R:\Lavina Manuals Series 57\EL schemes\L25ES7\L25ES7.dft		Project	L25ES7
		Replaces	
		Repl by	Control circuit
		Origin	Drawing No.

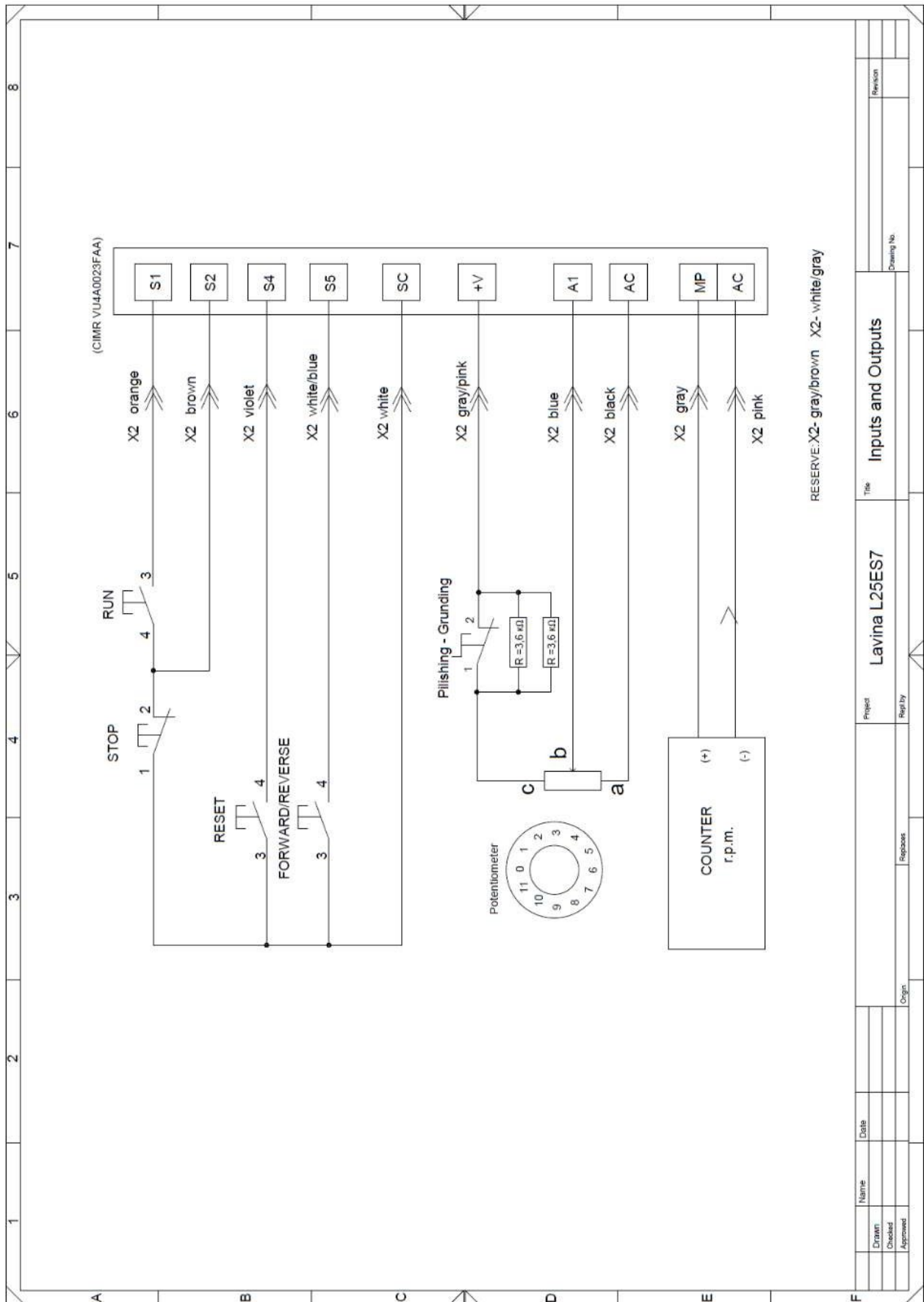

Drawn		Date	
Checked			
Approved			
Origin		Replaces	
Project	Lavina L25ES7		Title
Repl by			Inputs and Outputs
Drawing No.		Revision	

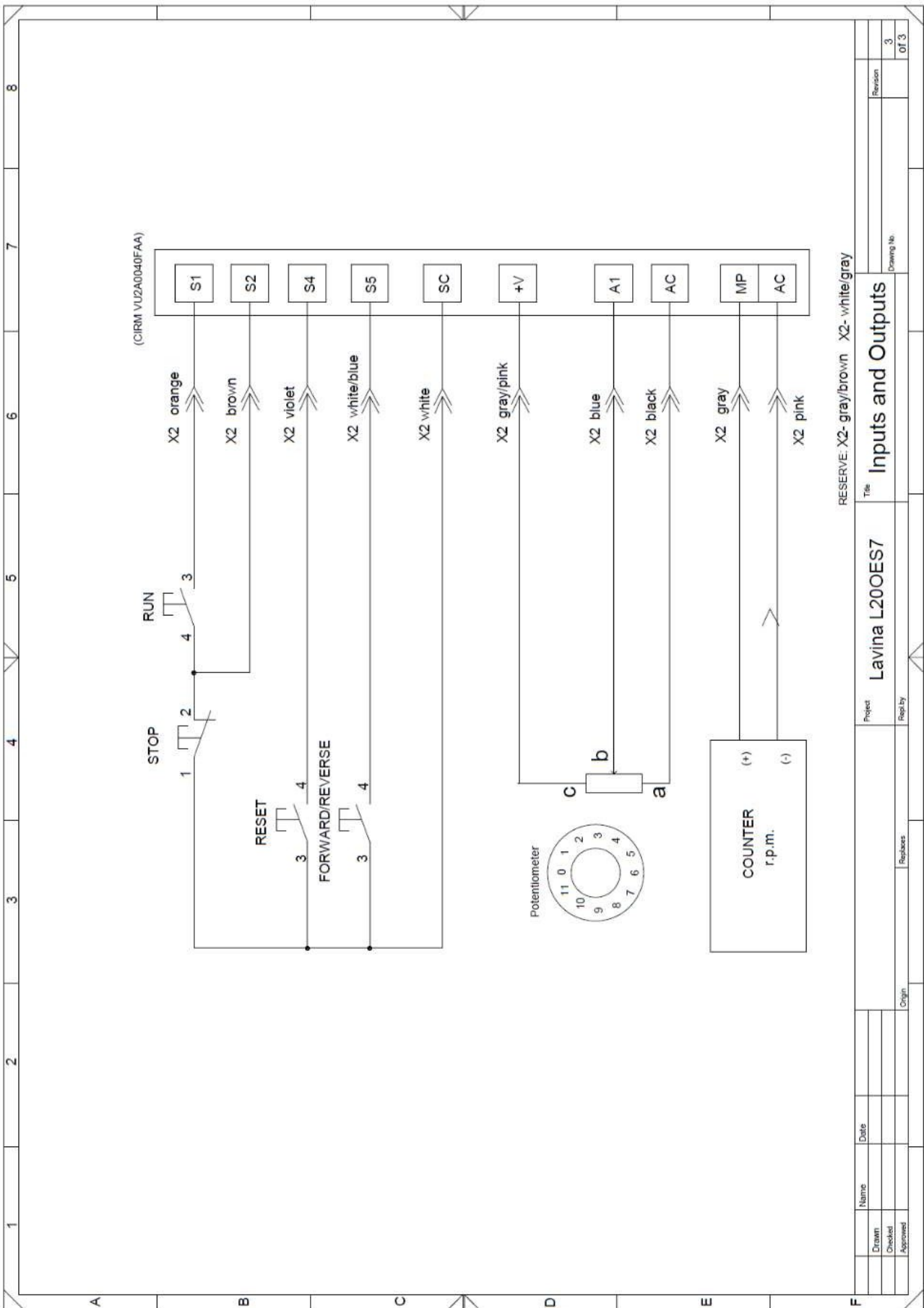

RESERVE: X2- gray/brown X2- white/gray

Drawn	Name	Date	Project	Title	Revision	
Checked			Lavina L200ES7			3
Approved						01/3
			Repairs	Drawing No.		

8. DÉPANNAGE

8.1. SÉPARER LE CHARIOT DE LA TÊTE DE BROYAGE

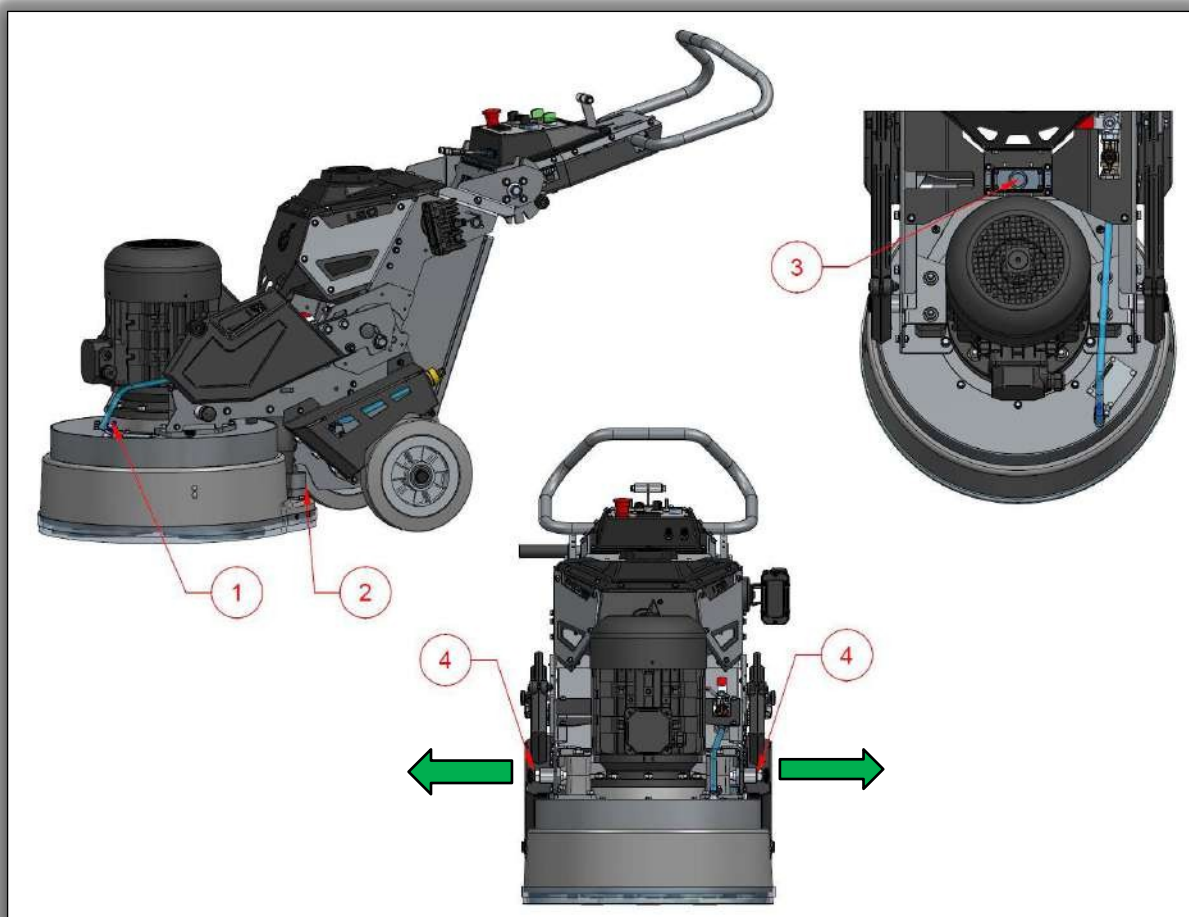

Pour séparer la tête de broyage du chariot de la machine, procédez comme suit :

- Dévisser le collier et détacher le tuyau d'aspiration (2).
- Détachez le tuyau d'alimentation en eau (1).
- Débrancher la fiche (3).
- Tirer simultanément les boutons (4) vers l'extérieur et détacher le chariot en le poussant vers l'arrière.

IMPORTANT !!! Les poids doivent être en pos. 1 (comme indiqué sur l'image) afin d'éviter que le chariot ne tombe en arrière lorsqu'il est détaché de la tête de broyage.

IMPORTANT !!! Il est fortement recommandé de consulter le tableau des couples de serrage requis avant d'effectuer toute activité de maintenance afin d'éviter des complications potentielles et de garantir des performances optimales. Le respect de ce protocole peut contribuer à maintenir la fiabilité et la longévité de l'équipement en question. Il est donc fortement conseillé de donner la priorité à la référence au tableau des couples de serrage lors de la planification et de l'exécution de toute procédure de maintenance.

TAILLE DU BOULON/DE LA VIS	COUPLE ACIER (Nm)				COUPLE ALUMINIUM (Nm)
	5.8	8.8	10.9	12.5	TOUS
GRADE					
M6	5.6	9.9	14	16.5	8
M8	13.6	24	34	40	20
M10	27	48	67	81	30
M12	47	83	117	140	

8.2. DÉMONTAGE DU MOTEUR ÉLECTRIQUE

Démontage du moteur électrique :

- Dévisser les quatre boulons (1).
- Ejecter le moteur (2) verticalement.



8.3. REMPLACEMENT DE LA COURROIE DE DISTRIBUTION PRINCIPALE

Pour remplacer la courroie principale, mettre la machine en position "changement d'outil". Démontez les porte-outils (1) et retirez le couvercle de protection (2) (voir point 5.1. COUVERCLE DE PROTECTION). Une fois cela fait, suivez les étapes ci-dessous.

IMPORTANT !!! RESPECTER LES EXIGENCES EN MATIÈRE DE COUPLE DE SERRAGE POUR LA PIÈCE MOULÉE EN ALUMINIUM

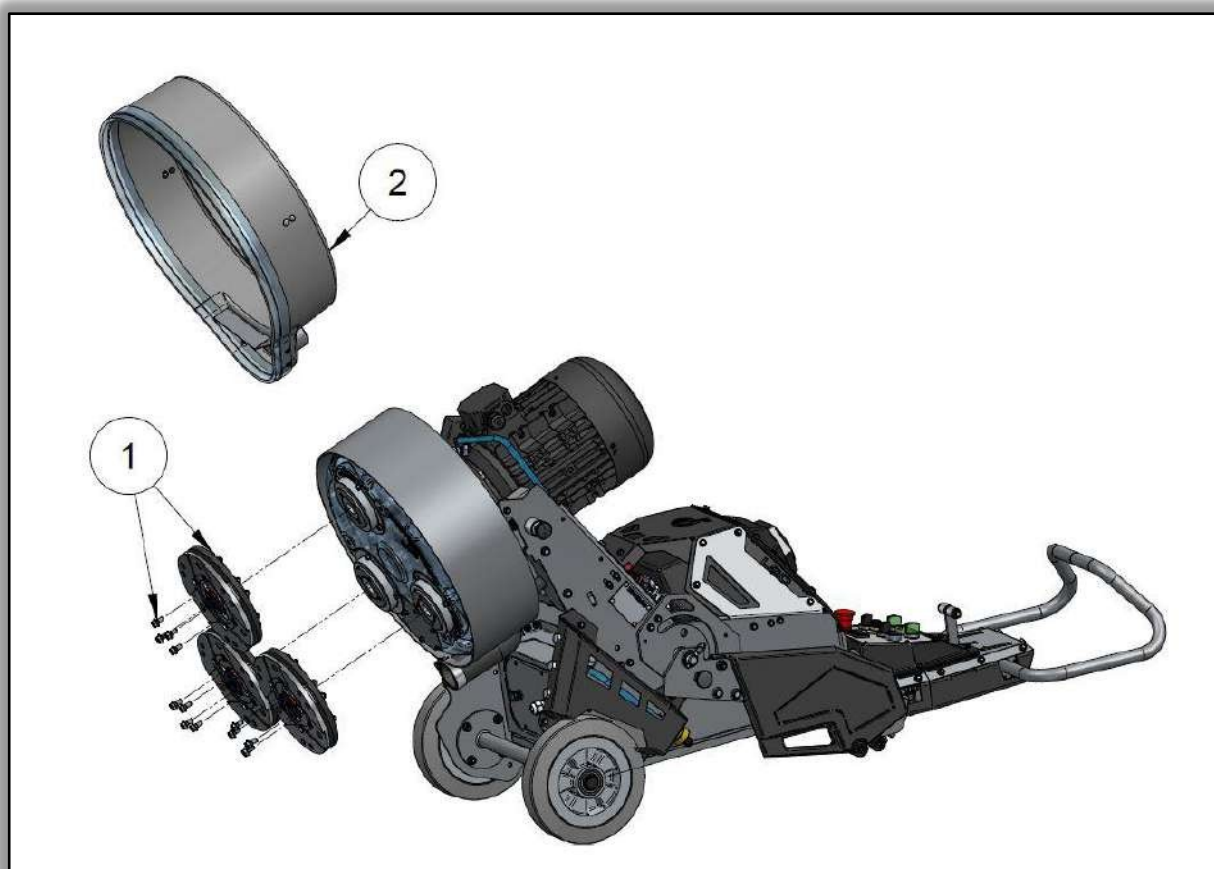

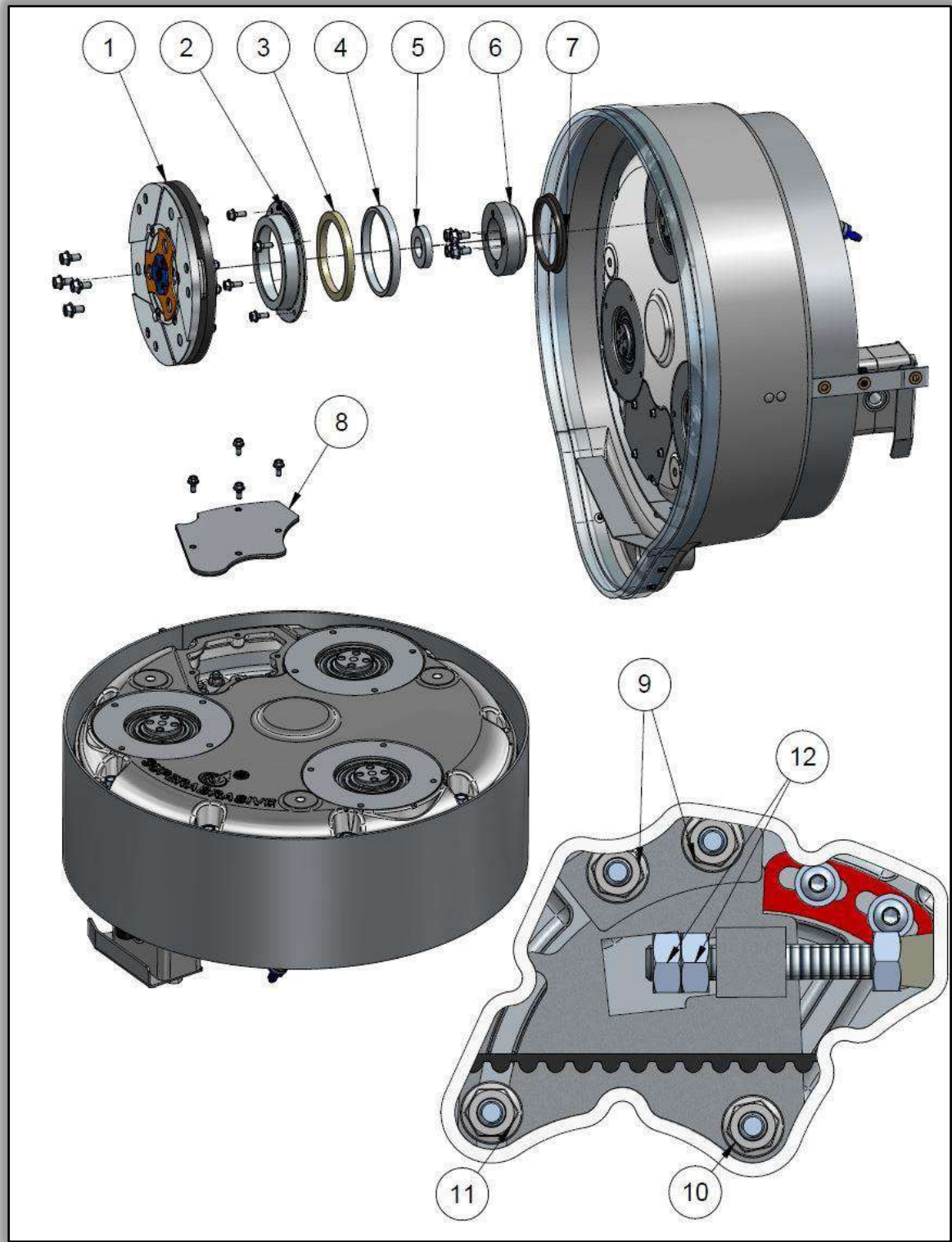

Pour remplacer la courroie, procédez comme suit :

- Retirer les porte-outils (1) ainsi que le couvercle extérieur (2), la bague en feutre (3), la bague (4), la rondelle (5), le joint (6) et l'adaptateur (7).
- Une fois que tous les porte-outils ont été retirés, ouvrez le couvercle de service (8).
- Avant de manipuler le tendeur, veillez à desserrer les écrous (9), (10) et (11).
- Une fois les écrous mentionnés ci-dessus desserrés, dévissez les écrous (12) suffisamment pour pousser le tendeur et détendre la courroie.
- **IMPORTANT !!! La courroie doit être desserrée avant d'ouvrir la transmission.**
- Une fois la courroie desserrée, dévissez les boulons et démontez le couvercle inférieur (12).
- **REMARQUE ! Trois des neuf trous du couvercle inférieur (indiqués sur les images par une flèche rouge) sont filetés avec M12. Ils servent à visser 3 boulons M12x30 ou plus en même temps en de de séparer le couvercle inférieur du couvercle supérieur et d'ouvrir la tête de broyage. Les boulons sont montés sur le châssis de la machine.**

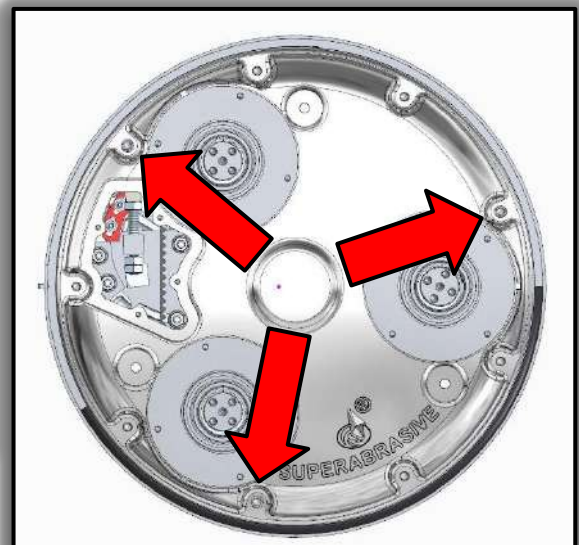
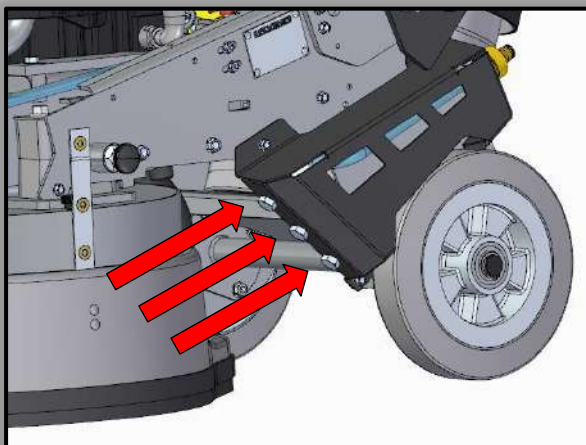
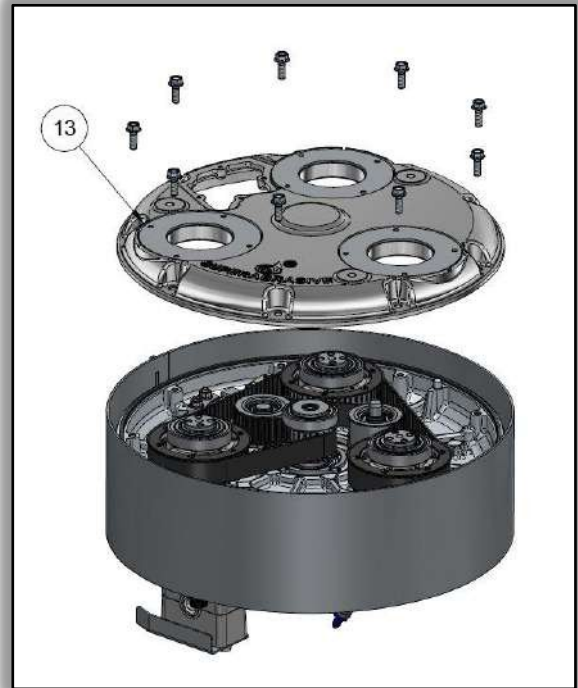

- Lorsque la tête de broyage est ouverte, la courroie est déjà desserrée et peut être démontée. Après le démontage de l'ancienne courroie :
 - Nettoyer les poulies et la zone environnante.
 - Vérifier que tous les roulements des poulies et du tendeur ne présentent pas de jeu excessif ou de bruit.
- La rotation du tendeur permet de réduire l'entraxe de sorte que la courroie de distribution puisse être montée sans forcer. **Le montage par la force n'est jamais autorisé, car il risque d'endommager le câble de tension de haute qualité et peu extensible, ainsi que d'autres composants. Ces dommages ne sont pas souvent visibles.**
- Installez la courroie conformément au schéma ci-dessous, en faisant bien attention à l'orientation de la courroie par rapport à chaque poulie.
- Une fois la nouvelle courroie montée, réinstallez soigneusement le couvercle inférieur en suivant les étapes dans l'ordre inverse. **La courroie doit être détachée lors du montage du couvercle inférieur !**

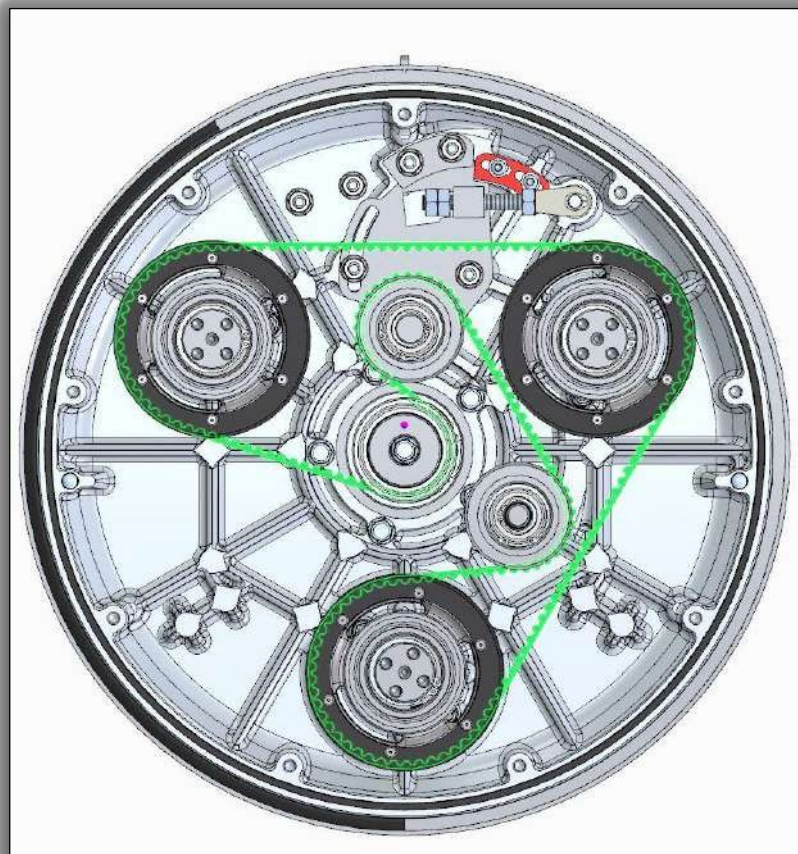

- Une fois la courroie installée, assurez-vous que les dents de la courroie s'emboîtent correctement dans les dents des poulies.
- Utilisez le tendeur pour tendre légèrement la courroie. Lorsque la courroie est légèrement tendue, utilisez deux des boulons M8 (vous les avez récupérés lors du démontage des porte-outils) et vissez-les dans l'un des porte-outils. Une fois cela fait, utilisez un tournevis pour tourner le porte-outil de 3 à 5 tours complets afin de vous assurer que la courroie est bien

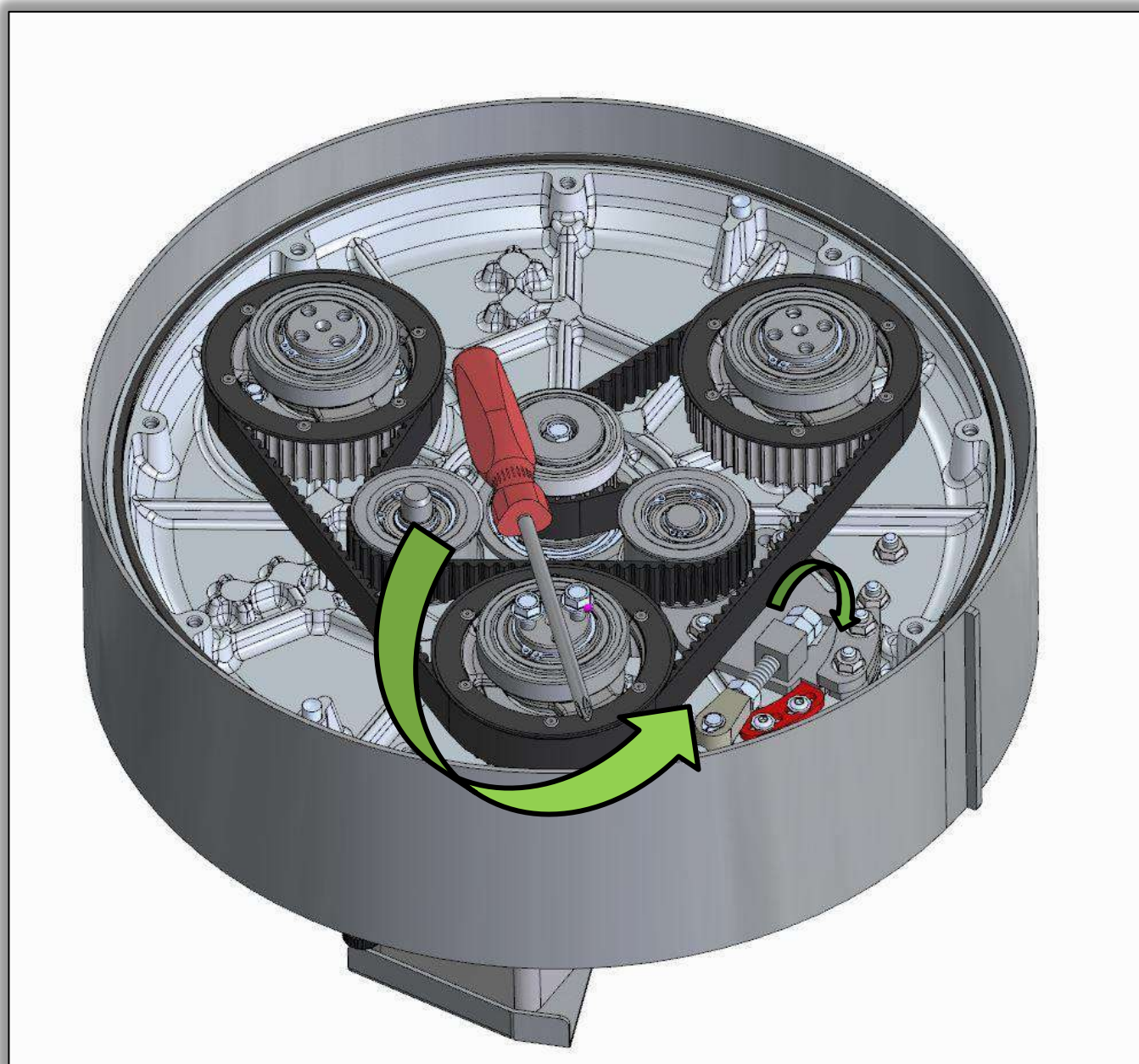

- Une fois la nouvelle courroie montée, réinstallez soigneusement le couvercle inférieur en suivant les étapes dans l'ordre inverse. **La courroie doit être détachée lors du montage du couvercle inférieur !**

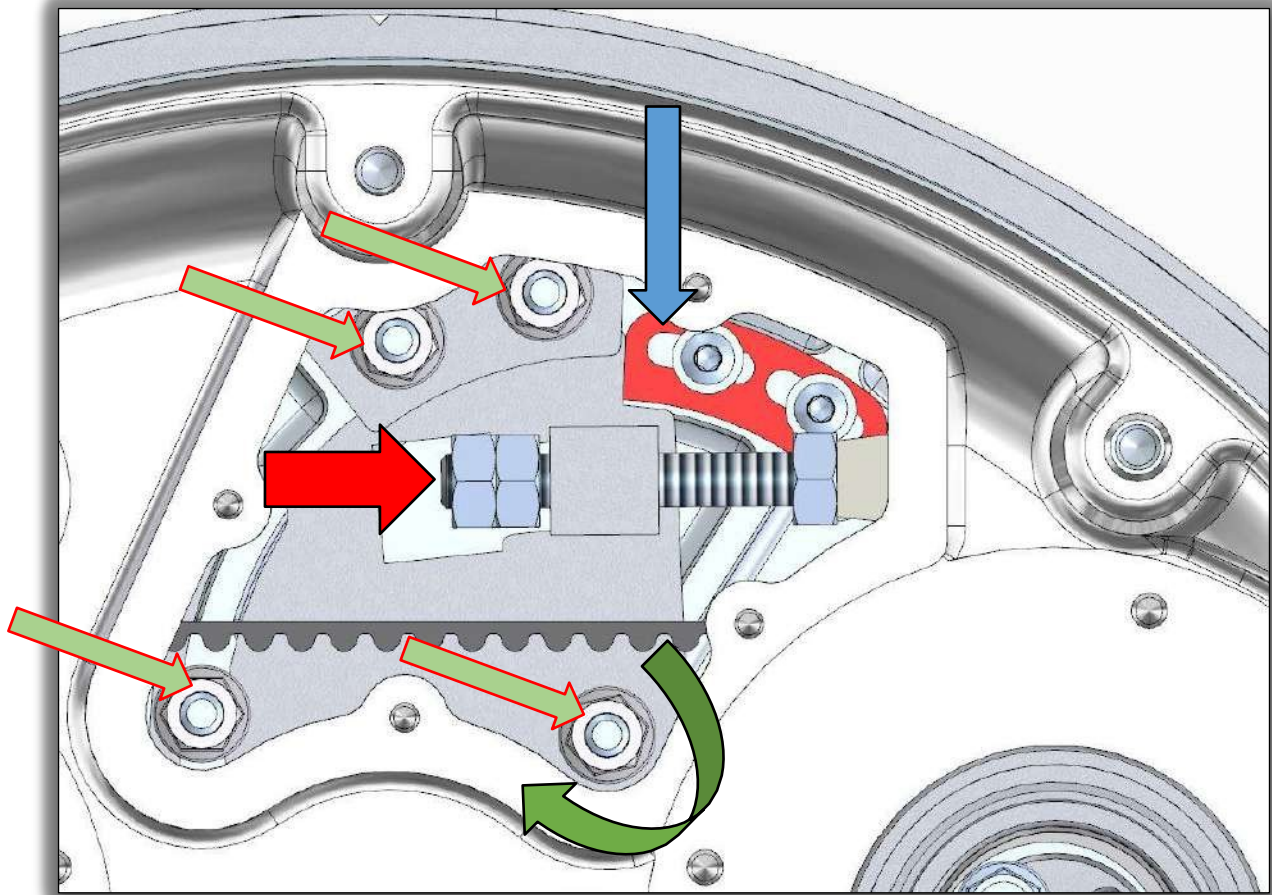

- Une fois le couvercle inférieur solidement monté, serrez les écrous (**flèche rouge**) afin de tendre la nouvelle courroie. La courroie doit être tendue jusqu'à ce que la plaque du tendeur entre en contact avec la plaque de poussée (**en rouge pointé avec la flèche bleue**). Une fois que la plaque du tendeur touche la plaque de poussée, la nouvelle courroie est prête. Enfin, resserrez les écrous pointés par les **flèches vertes**. Une fois cela fait, le couvercle peut être fermé et les porte-outils remontés.

La courroie peut également être tendue à l'aide d'un testeur de tension à fréquence (Optibelt 3 TT). La tension doit être comprise entre 121 et 130 Hz.

IMPORTANT !!! NE JAMAIS "SURTENDRE" LA COURROIE, LA COURROIE SERA DÉTRUITE ET NE RETROUVERA JAMAIS SA TENSION D'ORIGINE

8.4. ACCÈS À L'ENTRAÎNEMENT PLANÉTAIRE

- Séparer le chariot de la tête de broyage.
- Démontez le couvercle (1).
- Dévissez et démontez les supports (2).
- Dévissez et démontez le couvercle (3).
- Dévissez les écrous (4) et démontez le moteur (5).
- Démontez la bride (6).
- Dévissez et démontez la plaque (7).
- Dévissez et démontez le couvercle en plastique (8).

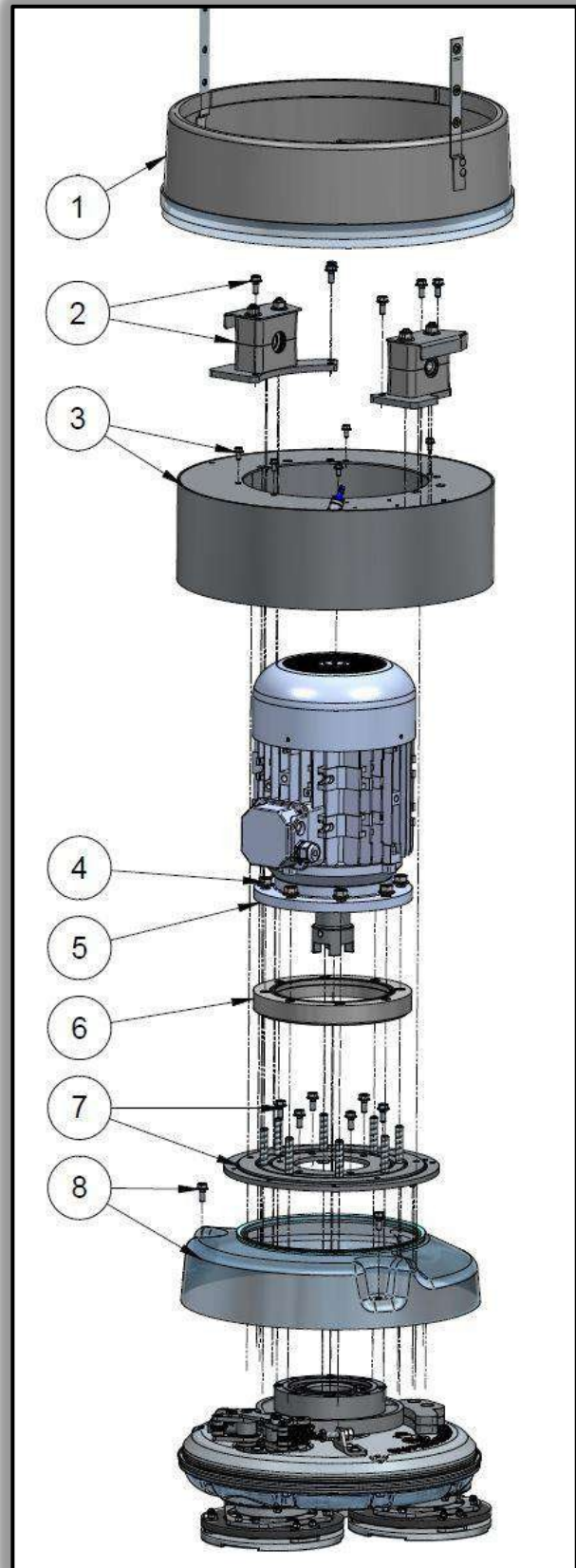

8.5. ENTRAÎNEMENT PLANÉTAIRE

1. Pour remplacer la chaîne planétaire ou les ressorts, procédez comme suit :
 - Dévissez les écrous qui maintiennent les ressorts du tendeur. Détachez les ressorts.
 - Dévissez et retirez le limiteur de rotation. La chaîne peut maintenant être remplacée.
2. Pour remplacer la roue à chaîne planétaire principale (MPCW) :
 - Une fois la chaîne retirée, dévissez le boulon, démontez et remplacez la roue à chaîne planétaire principale.
3. Pour remplacer la roue à chaîne du tendeur :
 - Dévisser et démonter la plaque pos. 2.
 - Retirer le circlip pos.3.
 - Démontez la roue à chaîne et montez la nouvelle en suivant l'ordre inverse des étapes ci-dessus.

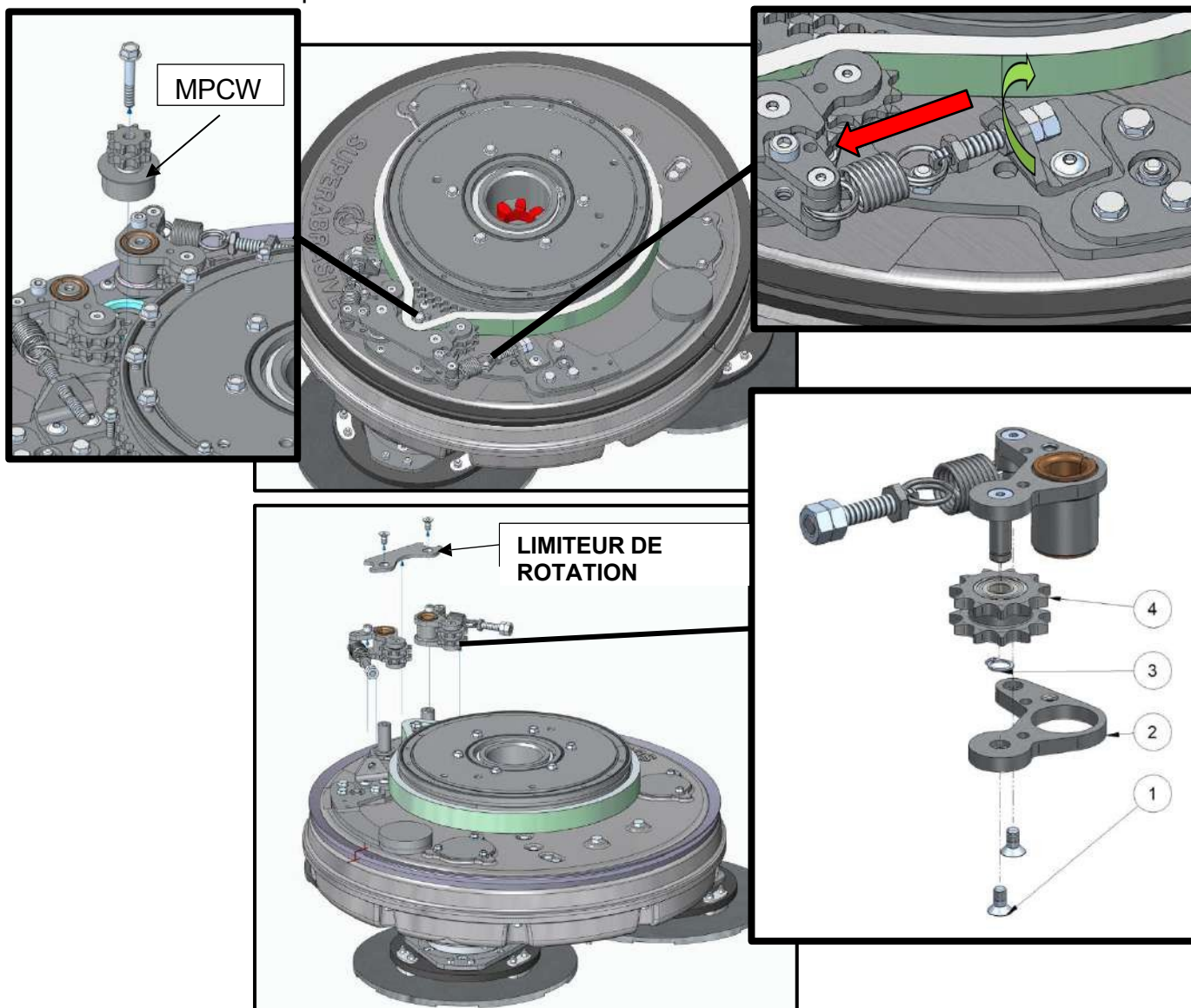

8.5.1. ENTRETIEN

Pour garantir des performances optimales et prolonger la durée de vie de l'entraînement planétaire, nous recommandons de nettoyer et de lubrifier la chaîne toutes les 200 heures.

Veillez à ouvrir l'entraînement planétaire en suivant les étapes ci-dessus.

IMPORTANT !!! Une fois la chambre planétaire ouverte, veiller à lubrifier la chaîne sur toute sa longueur.

8.6. PORTE-OUTILS

8.6.1. REMPLACEMENT DES ANNEAUX EN V ET DES ANNEAUX EN FEUTRE

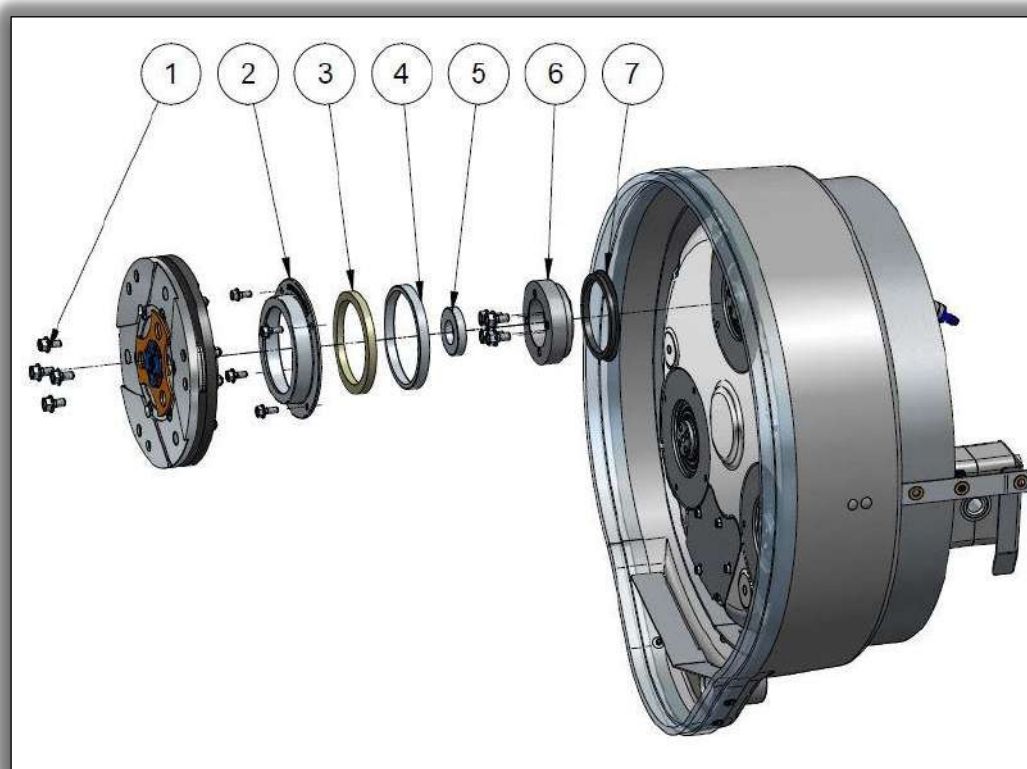

Pour remplacer l'anneau en V et l'anneau en feutre, procédez comme suit :

- Dévisser et retirer le porte-outil (1).
- Dévisser et retirer le couvercle extérieur (2) et l'adaptateur (6).
- Remplacer le V-ring ou la bague en feutre et remonter dans l'ordre inverse.

8.6.2. REMPLACEMENT DES TAMPONS ET DE L'ÉLÉMENT ÉLASTIQUE



Figure 9.4.2.1



Figure 9.4.2.2



Figure 9.4.2.3



Figure 9.4.2.4



Figure 9.4.2.5



Figure 9.4.2.6



Figure 9.4.2.7



Figure 9.4.2.8



Figure 9.4.2.9



Figure 9.4.2.10



Figure 9.4.2.11

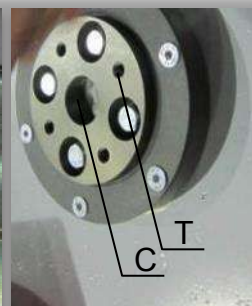

Figure 9.4.2.12

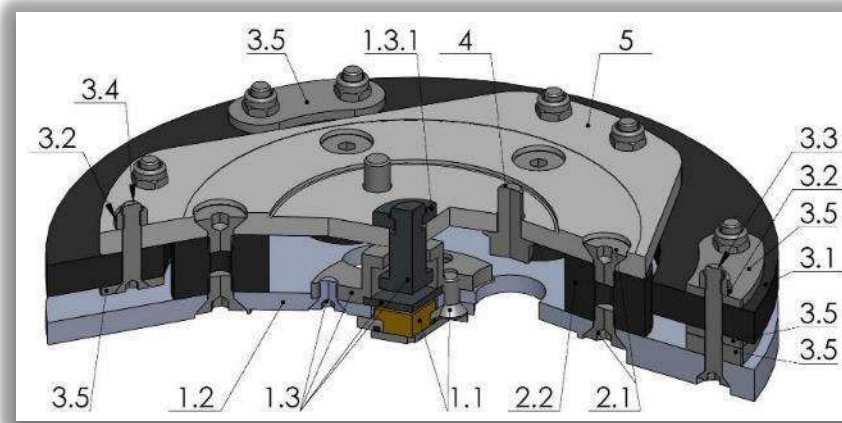

Figure 9.4.2.13

Lorsque le porte-outils est démonté, vous pouvez remplacer les pièces défectueuses. élément élastique, tampons, etc.

Soulever la goupille d'arrêt (Fig. 9.4.2.1) pour démonter la rondelle de retenue (Fig. 9.4.2.2). Retirez les vis des tampons et les écrous de l'élément élastique (Fig. 9.4.2.3; Fig. 9.4.2.4). Retirer l'élément élastique de la plaque QC (Fig. 9.4.2.5). Pendant que le support est démonté (Fig. 9.4.2.6; Fig. 9.4.2.7), nettoyez les pièces et remplacez les pièces défectueuses par des neuves.

Assemblez le support avec de nouveaux tampons, de nouvelles vis et un nouvel élément élastique. Mettez la rondelle de retenue (Fig. 9.4.2.8) et poussez la goupille de verrouillage (Fig. 9.4.2.9). Cela empêchera la chute de la rondelle lors du montage du support sur la machine.

Assurez-vous que les quatre boulons qui maintiennent l'adaptateur (Fig. 9.4.2.12) sont bien serrés. Montez le support sur la machine en utilisant la même douille que celle mentionnée ci-dessus (Fig. 9.4.2.10; Fig. 9.4.2.11). La rondelle de retenue s'insère dans le trou central C de l'adaptateur et les quatre boulons dans les trous filetés (Fig. 9.4.2.12). Le support est centré sur le diamètre extérieur de l'adaptateur. Assurer la connexion du support sur le front de l'adaptateur et serrer uniformément les quatre boulons. La force de serrage des boulons doit être de 22...25N.m (16...18 ft/lbs). Le montage du support sans rondelle de retenue (Fig. 9.4.2.2) est **INADMISSIBLE** car le système de sécurité empêchant la séparation d'une partie du support en cas de rupture des tampons et de l'élément élastique ne fonctionnera pas !

Vous pouvez changer le papillon du support sans démonter le support de la machine. La Fig. 9.4.2.13 est une vue en coupe tridimensionnelle du support, montrant ses pièces. La numérotation est la même que celle des pièces de rechange.

8.7. REMPLACEMENT DES POULIES

Pour remplacer la poulie, retirez le circlip et démontez l'unité de poulie.

